



National Kaohsiung
CENTER FOR THE ARTS

WEI WU YINGGE

衛武營 國家藝術文化中心

國家表演藝術中心 National Performing Arts Center

戲劇院

PLAYHOUSE

技術製作資訊

Production Technical Information

目錄

0 基本資訊	3
0-1 衛武營國家藝術文化中心	3
0-2 戲劇院	3
0-3 交通資訊	4
0-4 聯絡資訊	4
0-5 演職員入口	4
0-6 觀眾席/席位資訊	5
0-7 平面圖	6
0-8 剖面圖	8
1 舞台	9
1-1 舞台	9
1-2 升降平台	10
1-3 陷阱平台	13
1-4 張力索棚架	13
1-5 懸吊系統	14
1-6 吊車	15
1-7 布幕及其他	16
1-8 桿位表	17
2 燈光	19
2-1 燈光設備	19
2-2 配件	20
2-3 燈光迴路配置	22
2-4 調燈梯	28
2-5 外接電源	28
2-6 工作燈 / 觀眾席燈 / 暗場	28
3 視聽音響	29
3-1 音響系統	29
3-2 控制室	29
3-3 舞監桌系統設備	29
3-4 機房	29
3-5 麥克風	30
3-6 對講系統	30
3-7 對講系統連接位置	31
3-8 舞台攝影監看系統	31
3-9 廣播系統	32
3-10 投影	32
3-11 投影機訊號源接頭型式	32
3-12 字幕	32
4 後台	33
4-1 化妝室、休息室	33
4-2 樂團設備	33
4-3 鋼琴 (四廳共用)	33
4-4 卸貨碼頭 / 佈景出入口 / 卸貨動線	34
4-5 其他設施	36

更新日期: 2018/9/26

0 基本資訊

0-1 衛武營國家藝術文化中心

藝術匯集的平台，眾人發聲的舞台，衛武營國家藝術文化中心，將為國際藝文版圖重要的劇院綜合體，包含四個室內表演廳院，分別為 2260 席座位的歌劇院、2000 席座位的音樂廳、1254 席座位的戲劇院與 470 席座位的表演廳。



0-2 戲劇院

戲劇院主要作為各種戲劇、舞蹈表演的演出空間，備有鏡框式以及三面式兩種舞台型式。

突出式三面舞台設計拉近觀眾與演出者的距離，觀眾能近距離感受表演者的喜怒哀樂，提高雙方互動，深刻體會戲劇張力。單面鏡框式舞台搭配升降樂池，變化為突出式三面舞台，延伸進觀眾席。



0-3 交通資訊

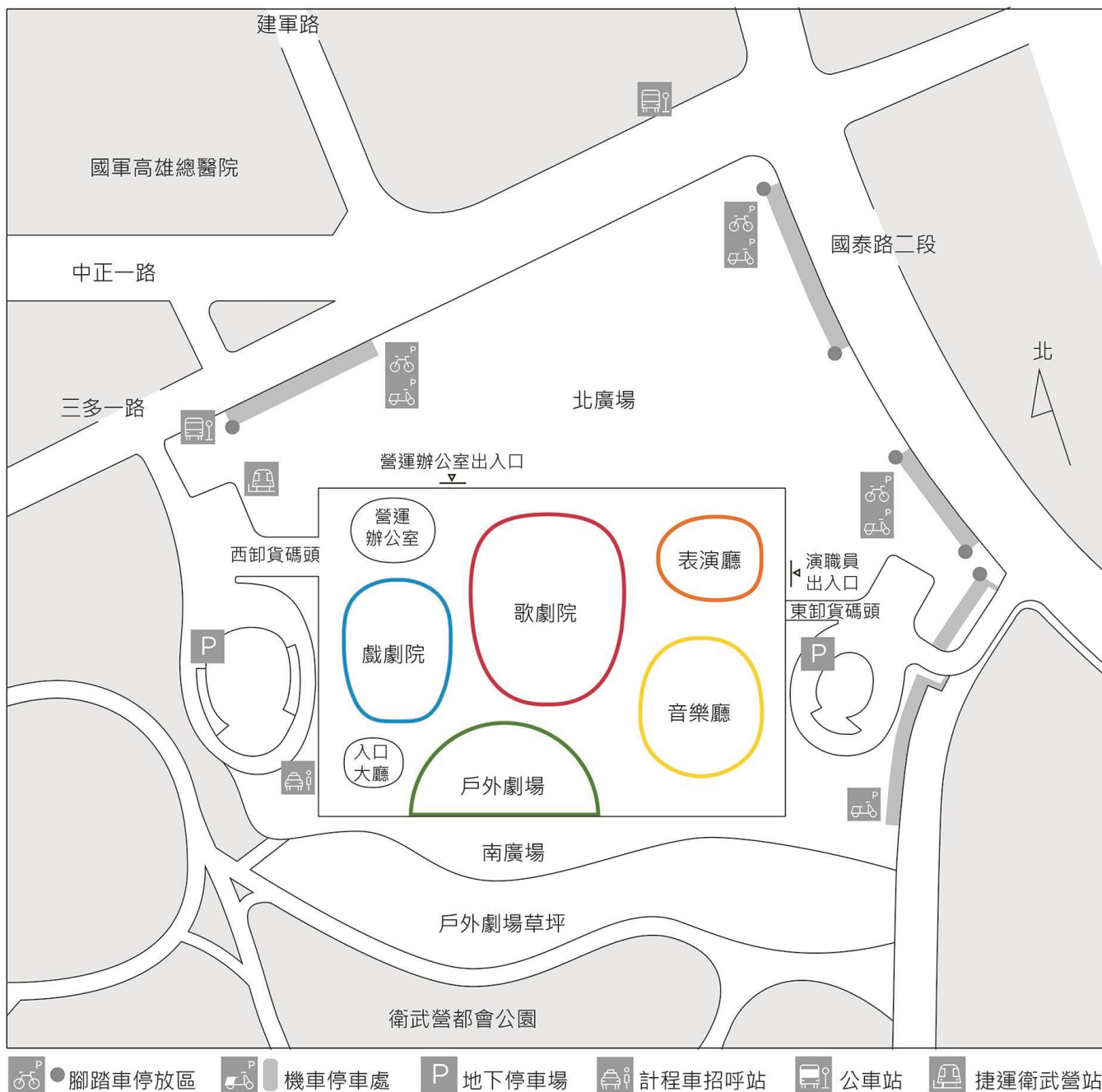

0-4 聯絡資訊

衛武營國家藝術文化中心

83075 高雄市鳳山區三多一路 1 號

+886 7-262-6666

service@npac-weiwuying.org

0-5 演職員入口

一樓出入口位於建築的東、西側，可由三多一路的營運辦公室出入口或國泰路的演職員出入口進出場館。

地下一樓可由三多一路出入口進出歌劇院及戲劇院、國泰路出入口進出音樂廳及表演廳。

進入場館時需持演出工作證通行。

0-6 觀眾席/席位資訊

觀眾席總席次：1210 席

一樓：382 席，含工作席 2 席，1~7 號升降平台 164 席，文武場平台 48 席。

1 號升降平台 (1 排 1 號~23 號、2 排 1 號~24 號)：47 席

2 號升降平台 (3 排 1 號~23 號)：23 席

3 號升降平台 (4 排 1 號~22 號)：22 席

4 號升降平台 (5 排 1 號~21 號)：21 席

5 號升降平台 (6 排 1 號~18 號)：18 席

6 號升降平台 (7 排 1 號~17 號)：17 席

7 號升降平台 (8 排 1 號~16 號)：16 席

文武場平台(9 排 22 號~40 號、10 排 24 號~44 號、11 排 26 號~48 號、12 排 28 號~56 號)：48 席

二樓：557 席，含輪椅席 10 席，工作席 2 席，控制區升降平台 16 席。

控制區升降平台 (17 排 1 號~8 號、18 排 1 號~8 號)：16 席

三樓：271 席，含輪椅席 3 席。

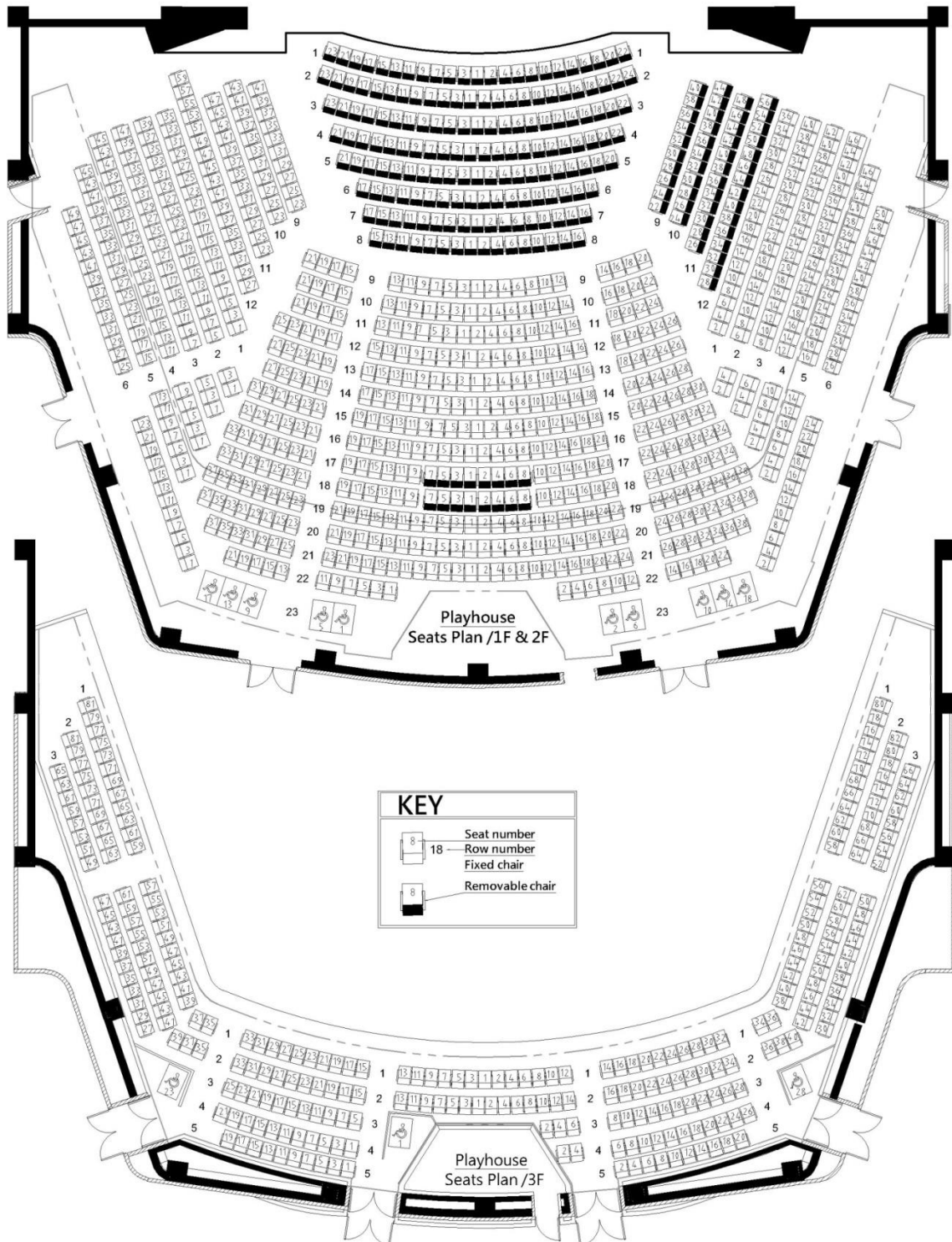

圖例 0.1-戲劇院座位圖

0-7 平面圖

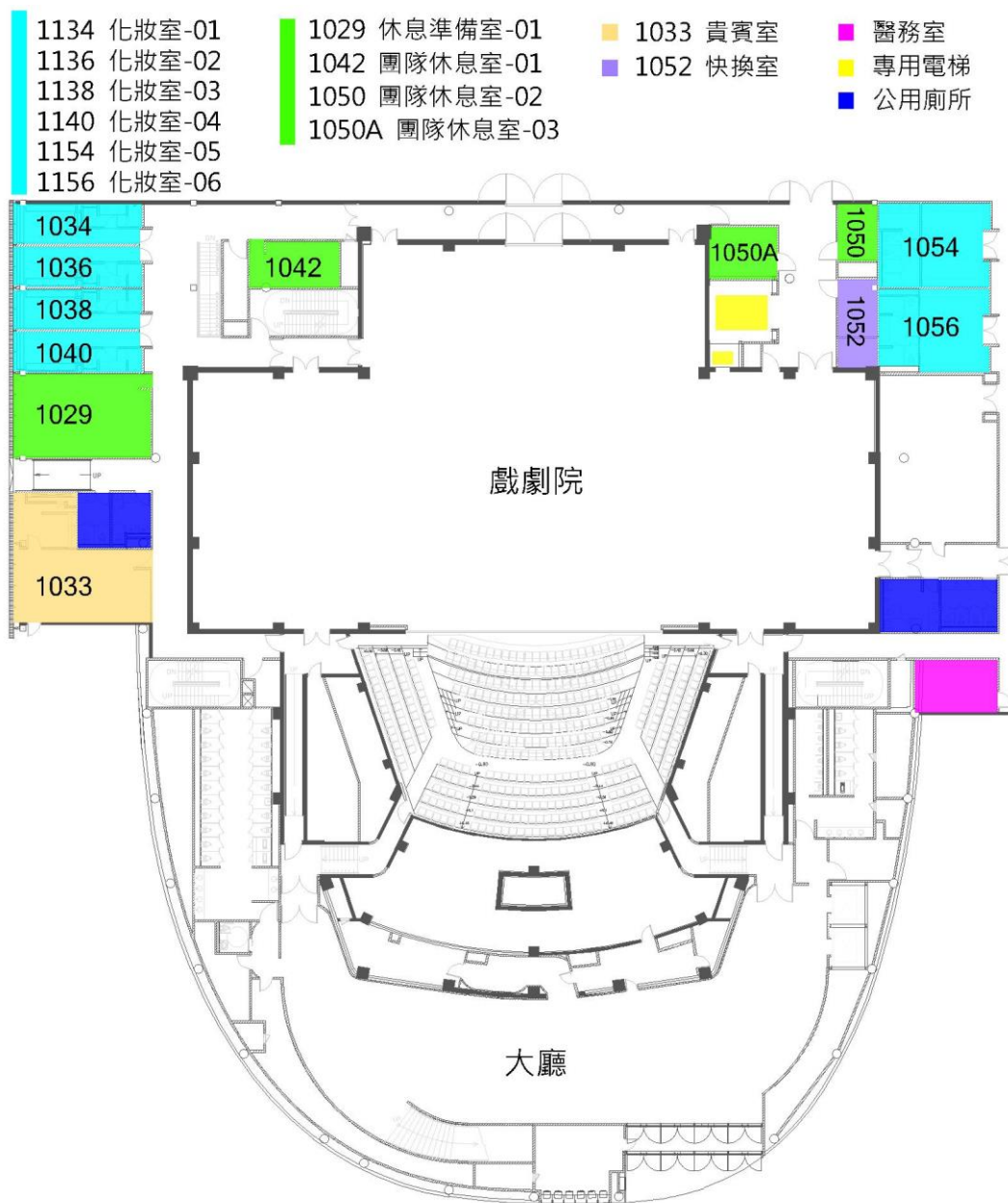

圖例 0.2-戲劇院一樓平面圖



圖例 0.3-戲劇院 B1 平面圖

0-8 剖面圖

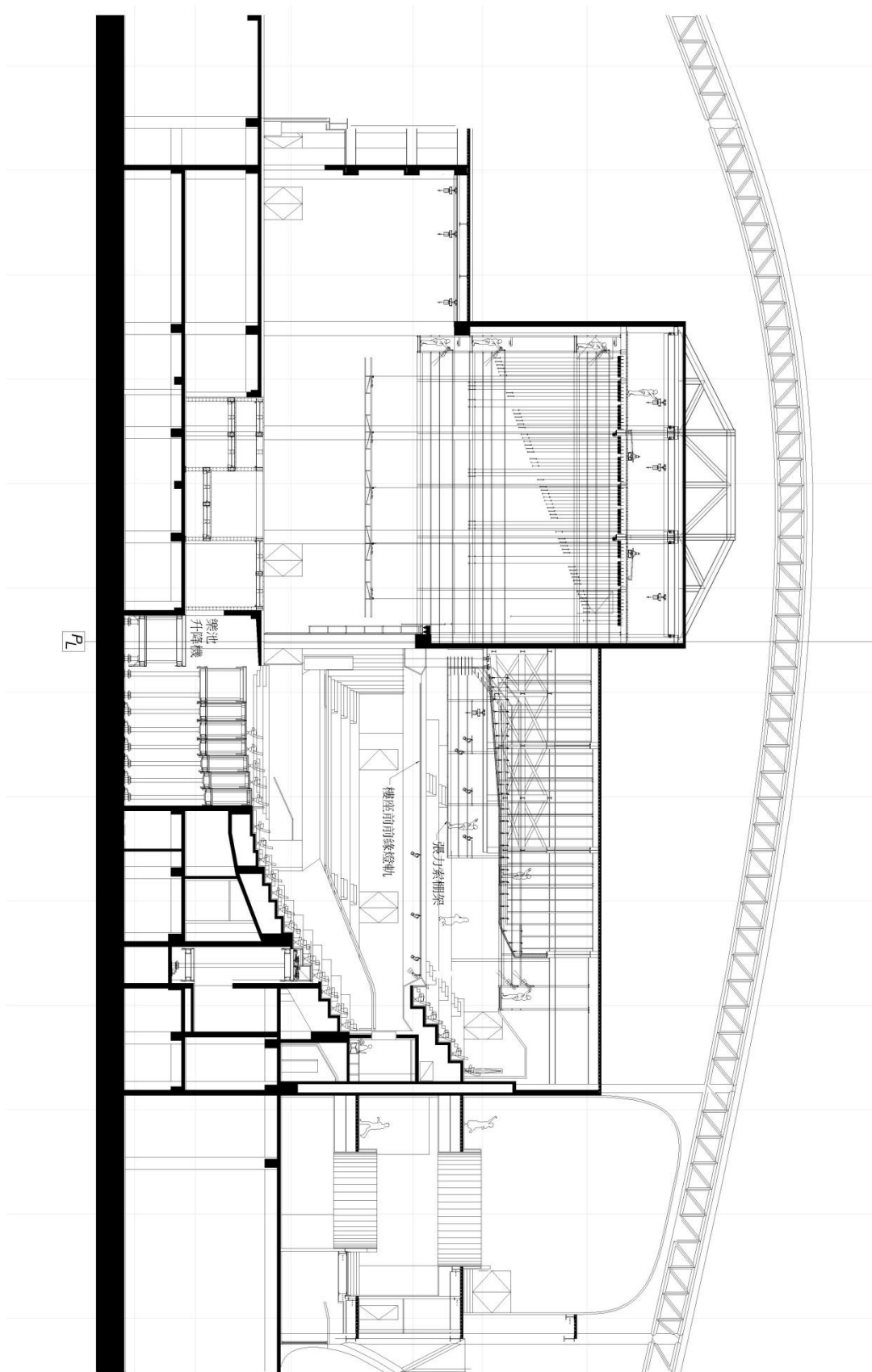

圖例 0.3- 戲劇院剖面圖

1 舞台

1-1 舞台

1-1-1 舞台地板

舞台表面為黑色木質舞台地板，部分舞台區域可以使用螺絲釘固定布景在舞台面上，請聯繫技術部門了解更多詳情。

陷阱區材質為奧古曼硬木夾板，舞台表面禁止釘及鎖。

固定地板區：主舞台、左右側舞台、後舞台、樂池升降平台、觀眾席升降平台為剛葉松木，舞台表面可鎖螺絲，不可鑽孔。

1-1-2 活動鏡框

鏡框尺寸：寬 18 公尺，高 8 公尺

活動鏡框開口為 12 公尺至 18 公尺

前緣至 PL 距離 1.8 公尺

1-1-3 舞台尺寸

主舞台：寬 27.2 公尺，深 16.2 公尺，高 20.5 公尺（從舞台面到頂棚鋼樑下緣）

後舞台：寬 22.3 公尺，深 10 公尺，高 11 公尺（8.5 公尺至廊道底緣）

左右舞台：寬 10.2 公尺，深 17.2 公尺，高 11 公尺（8.5 公尺至廊道底緣）

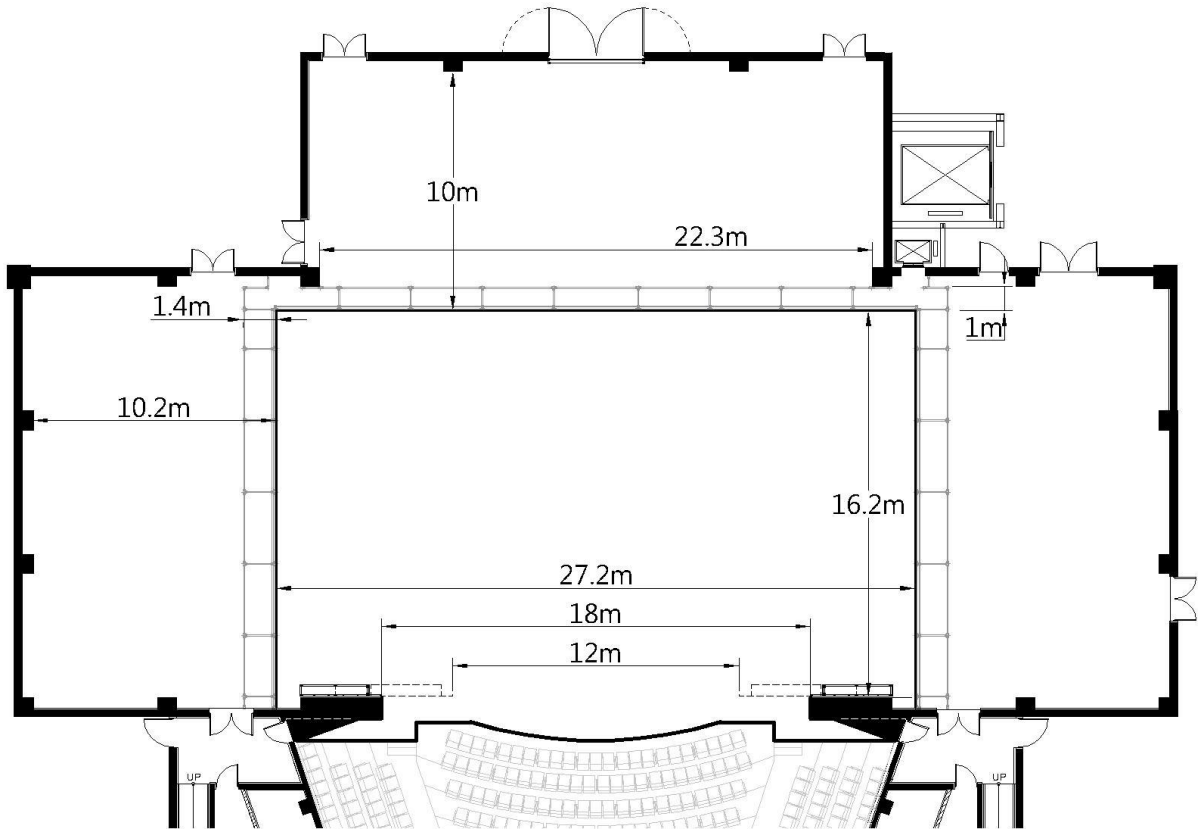

圖例 1.1-舞台平面圖

1-2 升降平台

1-2-1 樂池

樂池可與升降平台 1 和 2 號搭配使用

數量：1 排 · 弧形平台

尺寸：寬 15 公尺 · 深 2.85 公尺 · 面積為 38.5 平方公尺

升降行程：-4.5 公尺至 -2.25 公尺

靜載重：750 公斤/平方公尺

活載重：500 公斤/平方公尺

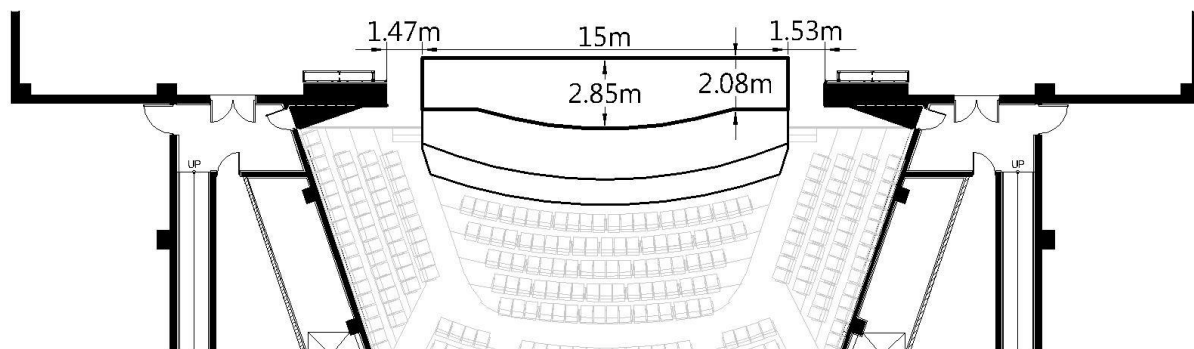

圖例 1.2.1.1-樂池升降平台位置圖

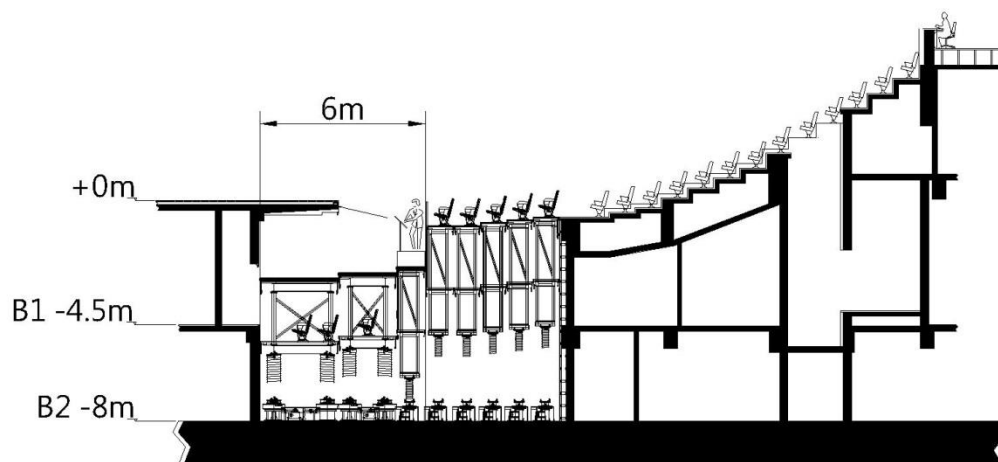

圖例 1.2.1.2-樂池升降平台剖面圖

1-2-2 升降平台

1~7 號升降平台可依照演出需求調整作為觀眾席、三面式舞台及樂池(平台 1、2)使用。

- 1 號 · 寬 15 公尺 · 深 2.1 公尺 · 面積為 31.2 平方公尺
- 2 號 · 寬 15 公尺 · 深 1.05 公尺 · 面積為 16 平方公尺
- 3 號 · 寬 14.6 公尺 · 深 1.05 公尺 · 面積為 15 平方公尺
- 4 號 · 寬 13.8 公尺 · 深 0.95 公尺 · 面積為 12.7 平方公尺
- 5 號 · 寬 13 公尺 · 深 0.95 公尺 · 面積為 11.9 平方公尺
- 6 號 · 寬 12.3 公尺 · 深 0.95 公尺 · 面積為 11.2 平方公尺
- 7 號 · 寬 11.6 公尺 · 深 1 公尺 · 面積為 9.9 平方公尺

升降行程：

- 1 號 / 2 號：-4.5 公尺至 1.65 公尺
- 3 號 ~ 7 號：-2.25 公尺至 1.65 公尺
- 靜載重：750 公斤/平方公尺
- 活載重：500 公斤/平方公尺

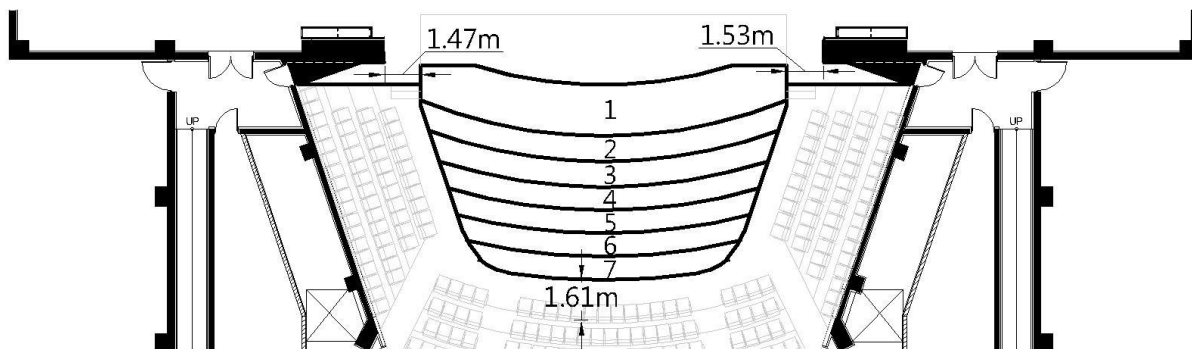

圖例 1.2.2-升降平台位置圖

1-2-3 文武場(側觀眾席平台)

文-1 · 寬 8 公尺 · 深 0.95 公尺 · 面積為 6.9 平方公尺
 文-2 · 寬 9.25 公尺 · 深 0.95 公尺 · 面積為 8 平方公尺
 文-3 · 寬 10.6 公尺 · 深 1 公尺 · 面積為 9.6 平方公尺

升降行程

文-1 / 文-2 : -0.6 公尺至±0.0 公尺
 文-3 : -0.6 公尺至 0.2 公尺

靜載重 : 750 公斤/平方公尺

活載重 : 500 公斤/平方公尺

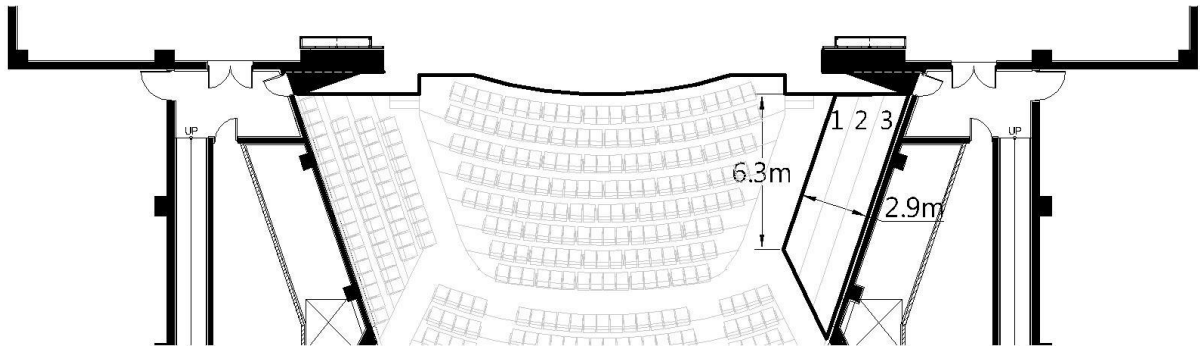

圖例 1.2.3-文武場(側觀眾席平台)升降平台位置圖

1-2-4 觀眾席控制區

17 和 18 排 1~8 號 · 共 16 席。
 大型設備請由地下一樓進出平台。

面積 : 寬 4.7 公尺 · 深 2.1 公尺 · 面積為 9.87 平方公尺
 升降行程 : -4 公尺 (B1) 至 2.8 公尺

靜載重 : 500 公斤/平方公尺

活載重 : 250 公斤/平方公尺

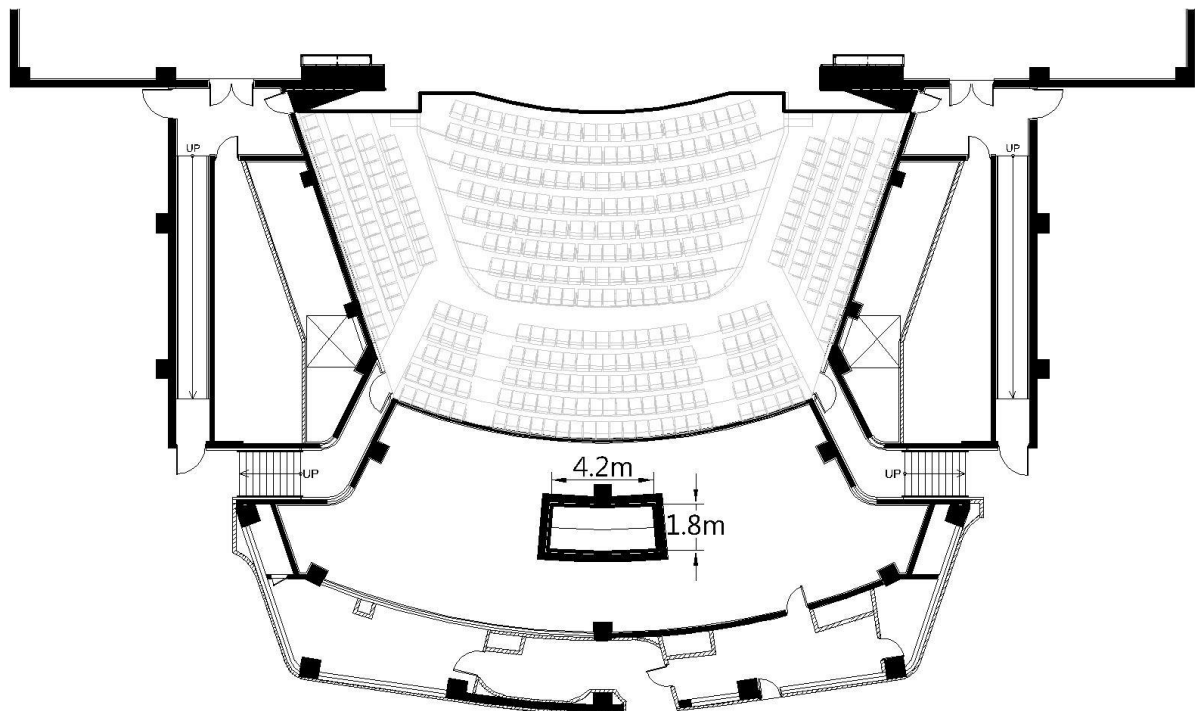

圖例 1.2.4-觀眾席控制區位置圖

1-3 陷阱平台

數量：共 72 片

尺寸：寬 11.4 公尺 x 深 11.4 公尺 (每片寬 0.95 公尺 · 縱深 1.9 公尺)

乘載量：750 公斤/平方公尺

前緣至 PL 距離：1.87 公尺

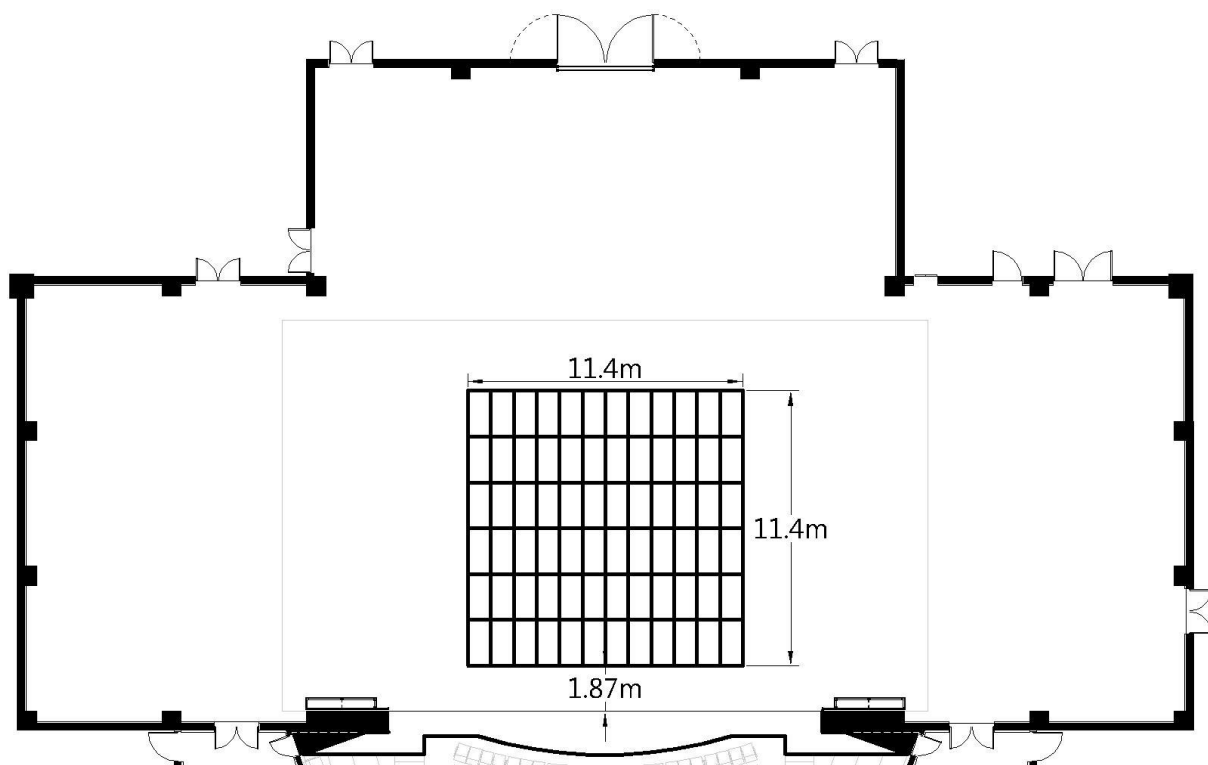

圖例 1.3-舞台陷阱位置圖

1-4 張力索棚架

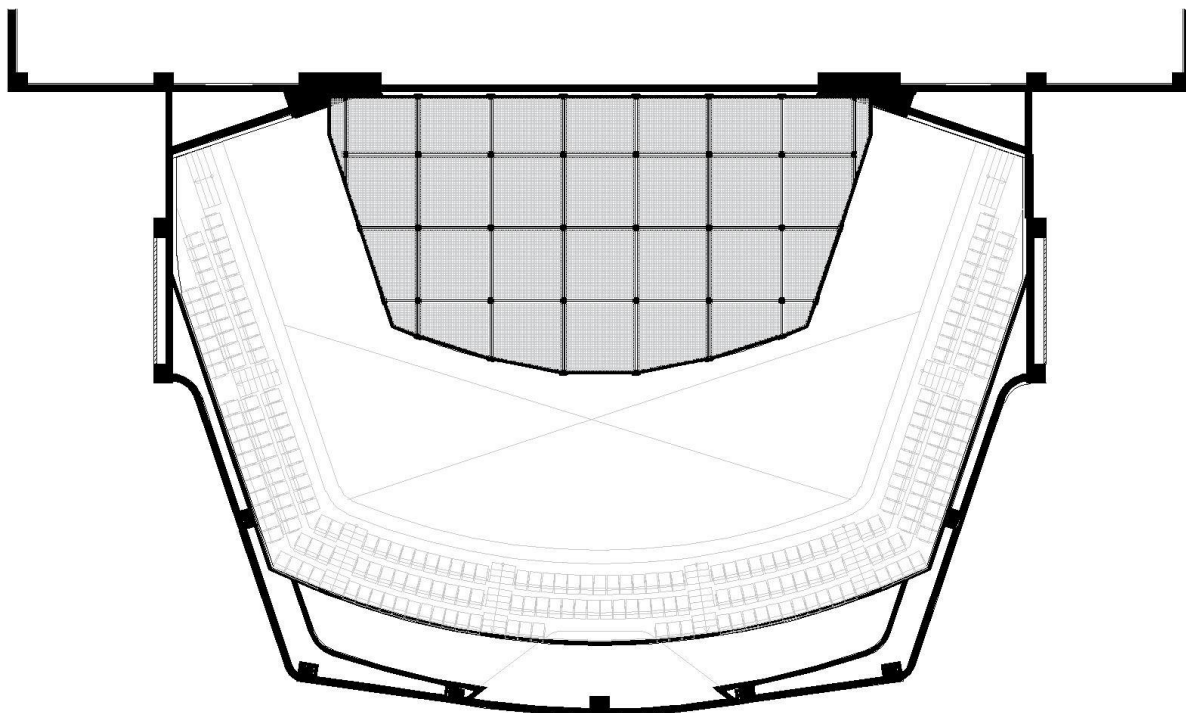

圖例 1.4-張力索棚架位置圖

1-5 懸吊系統

1-5-1 控制系統

Wagner Biro CAT 控制器 · CAT120、CAT190、CAT192。

1-5-2 吊桿

舞台吊桿 · 桿長 22 公尺 · 直徑 4.8 公分 · 行程+0.5 公尺至 19 公尺 · 共 67 桿。

大幕 · 垂直升降 / 軌道對開 · 桿長 24 公尺 · 至 PL 距離 1.1 公尺 · 速度 0.24~1.8M/S。

左右側吊桿 1 · 桿長 14.4 公尺 · 至 CL 為 11.8 公尺 · 行程+0.05 公尺至 19 公尺。

左右側吊桿 2 / 3 · 桿長 14.9 公尺 · 至 CL 為 12.2 / 12.6 公尺 · 行程+0.05 公尺至 19 公尺。

安全負載

0.5 m/s : 750 公斤

1.0 m/s : 500 公斤

2.0 m/s : 350 公斤

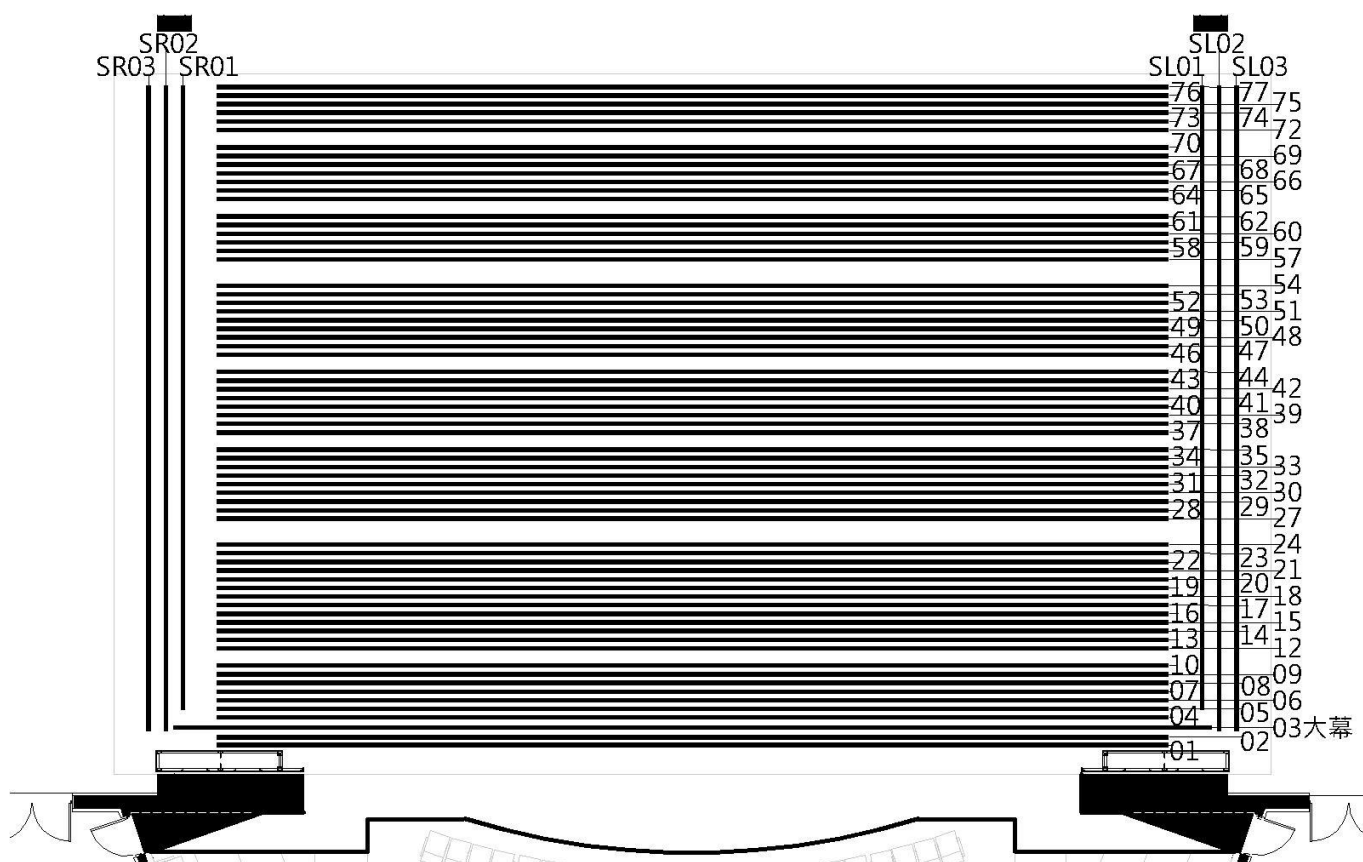

圖例 1.5-吊桿平面圖

1-6 吊車

1-6-1 鋼索吊車 (載重250公斤)

共 8 組 · 鋼索長度 31.2 公尺 · 升降速度：0 - 1.8 m/s

作業範圍：頂棚 · 除電腦吊桿鋼索路徑外 · 不限制定點

1-6-2 滑軌鍊條馬達 (載重1,000公斤 · 定速：9.6 m/min)

頂棚 · 12 組 · 鍊條長度 28 公尺 (除電腦吊桿鋼索路徑外 · 不限制定點)

左、右舞台 · 6 組 · 鍊條長度 12 公尺

後舞台 · 12 組 · 鍊條長度 12 公尺

張力索棚架 · 5 組 · 鍊條長度 21 公尺

1-6-3 字幕機吊車 (載重500公斤)

共 2 組 · 鍊條長度 15 公尺 · 升降速度：0 - 0.5 m/s

安全負載

1.0 M/S² : 500 公斤

2.0 M/S² : 350 公斤

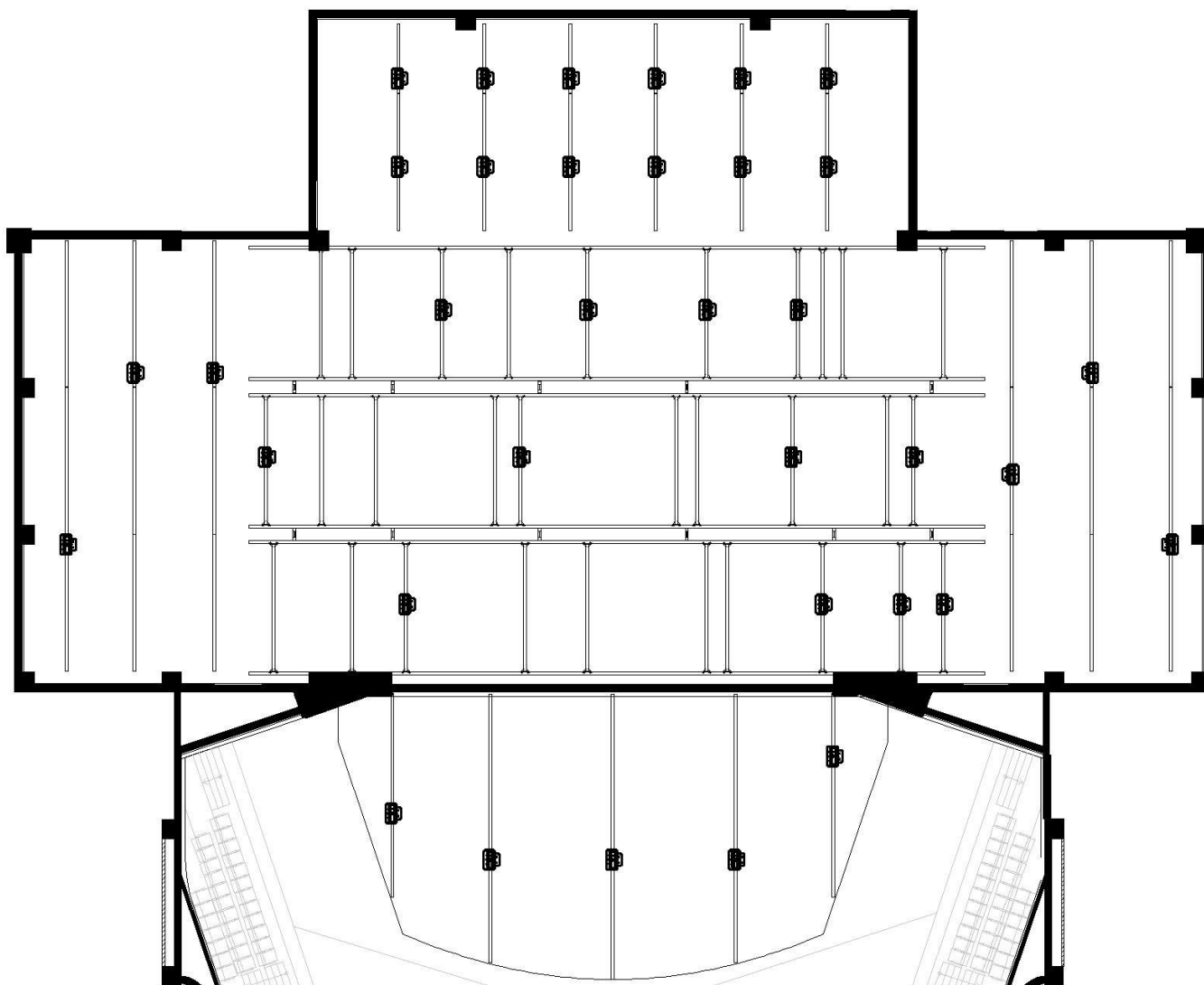

圖例 1.6 鍊條馬達位置

1-7 布幕及其他

項次	品名	數量	備註 (單位：公尺)
01	大幕	1 組(2 片)	10 x 12.9 ShowTex –Paris CS(黑色)
02	沿幕	8 組	3.5 × 22 ShowTex –Bellini
03	翼幕	10 組	9 × 2.7 ShowTex –Bellini
04	翼幕	10 組	9 × 4 ShowTex –Bellini
05	側幕	8 組	8.8 × 3 ShowTex –Bellini
06	白色紗幕	1 片	10 × 22 ShowTex –GobelinTulle (sharks tooth 06 point)
07	黑色紗幕	1 片	10 × 22 ShowTex –Carre' Tulle (sharks tooth 08 point)
08	黑色紗幕	1 片	10 × 22 ShowTex –Tulle Aymond (Vision Gauze)
09	天幕	1 片	9 × 22 灰色前後投影幕 ShowTex –Retro Screen Grey plus
10	棉質天幕	1 片	9 × 22 ShowTex –Cyclo 270
11	背黑幕	1 組	9 × 22 ShowTex –Bellini
12	木質舞蹈地板 2M*1M	152pc	1.與歌劇院共用。
13	木質舞蹈地板 1M*1M	16pc	2.總鋪設面積(鋪設面積可調整)：20M×16M、可攜扣鎖組合式、木質膠合板含高密減振彈性塊，厚度 3.7cm，單點負載 1000kg，平均震動吸力 65%
14	木質舞蹈地板專用 黑色舞蹈地墊	8 捲	1.與歌劇院共用。 2.長 20M、寬 2M、厚度 2mm。
15	黑灰雙色舞蹈地板	21 捲	1.與歌劇院共用。 2.長 20M、寬 2M、厚度 1.7mm。
16	黑白舞蹈地墊	20 捲	1.與歌劇院共用 2.長 24M、寬 1M、厚度 1.8mm
17	黑灰舞蹈地墊	20 捲	1.與歌劇院共用 2.長 22M、寬 0.95M、厚度 1.8mm

1-8 桿位表

桿號	到鏡框線	內容	長度	備註
0	0	鏡框線		
1	67		2200	
2	87		2200	
3	110	大幕(黑色)	2400	垂直升降 / 軌道對開
4	133		2200	
5	152		2200	
6	171		2200	
7	190		2200	
8	212		2200	
9	232		2200	
10	251		2200	
12	292		2200	
13	312		2200	
14	330		2200	
15	353		2200	
16	373		2200	
17	392		2200	
18	410		2200	
19	433		2200	
20	452		2200	
21	471		2200	
22	492		2200	
23	512		2200	
24	529		2200	
27	593		2200	
28	612		2200	
29	633		2200	
30	651		2200	
31	673		2200	
32	692		2200	
33	711		2200	
34	733		2200	
35	751		2200	
37	792		2200	
38	812		2200	
39	833		2200	
40	853		2200	
41	872		2200	
42	890		2200	
43	915		2200	
44	931		2200	
46	970		2200	
47	991		2200	
48	1013		2200	
49	1031		2200	
50	1051		2200	
51	1069		2200	
52	1092		2200	
53	1112		2200	
54	1130		2200	
桿號	到鏡框線	內容	長度	備註

57	1190		2200	
58	1211		2200	
59	1230		2200	
60	1250		2200	
61	1270		2200	
62	1290		2200	
64	1330		2200	
65	1350		2200	
66	1370		2200	
67	1390		2200	
68	1412		2200	
69	1431		2200	
70	1453		2200	
72	1493		2200	
73	1512		2200	
74	1532		2200	
75	1553		2200	
76	1571		2200	
77	1591		2200	

桿號	到中心線	內容	長度	備註
SR01	1180	右側吊桿 1	1440	
SR02	1219	右側吊桿 2	1490	
SR03	1259	右側吊桿 3	1490	
SL01	1180	左側吊桿 1	1440	
SL02	1219	左側吊桿 2	1490	
SL03	1259	左側吊桿 3	1490	

2 燈光



2-1 燈光設備

請注意：燈光控制訊號為網路系統，非 DMX 系統。

項目	廠牌型號	位置	規格說明	數量	色片尺寸	付費項目
燈光電腦控制台	GrandMA 2 Light	控制室		1		
		觀眾席 控制區		1		
調光模組	State Automation Solution		220V 3kW/迴路	536ch		
			220V 5kW/迴路	30ch		
橢圓反射鏡聚光燈 10°	Strand Leko Lite 10°	貓道	750W	14	305x305mm	
橢圓反射鏡聚光燈 14°	Selecon SPX 14°	貓道	750W	19	158x158mm	
橢圓反射鏡聚光燈 10°	Strand Leko Lite 10°		750W	5	305x305mm	
橢圓反射鏡聚光燈 14°	Selecon SPX 14°		750W	15	158x158mm	
橢圓反射鏡聚光燈 19°	Selecon SPX 19°		750W	70		
橢圓反射鏡聚光燈 26°	Selecon SPX 26°		750W	70		
橢圓反射鏡聚光燈 36°	Selecon SPX 36°		750W	35		
橢圓反射鏡聚光燈 15°/35°	Selecon SPX 15°-35°		750W	35		
佛氏聚光燈 8 吋	Selecon Arena Theatre 8" Fresnel 7°-60°		2kW	70	245x245mm	
HMI 佛氏聚光燈 12 吋	ARRI D40 HMI Fresnel		4kW	4		*
拋物線式聚光燈	Kupo PL-64LB	燈泡：W x 30、 M x 30、VN x 20	1kW	80	254x254mm	
天幕燈	Selecon Aurora CYC 4-Batten		1kW	12	305x315mm	
地排燈	Selecon Aurora GroundRow 3-Batten		1kW	12		
條燈	Selecon PL TR2 RGB Striplights			18		*
追蹤燈	Lycian M2 Model 2040 1.2		1.2kW	2		
煙機	Antari F-5D			2		*
霧機	Antari HZ-500			2		*

* 號為收費項目請參考衛武營國家藝術文化中心收費標準

2-2 配件

項目	規格說明	尺寸	數量
Barndoor	2kW 佛式聚光燈用		16
IRIS	Selecon 橢圓反射鏡聚光燈用		50
GOBO holder	Selecon 橢圓反射鏡聚光燈用	B size	70
移動式轉接盒	8 迴路 CEE 歐規接頭 		40
電纜線	16pin Multi cable	5 公尺	40
		10 公尺	20
		15 公尺	10
延長線	CEE16A	1.5 公尺	40
		2 公尺	60
		3 公尺	30
		5 公尺	20
		10 公尺	15
		15 公尺	15
	CEE32A	5 公尺	10
		10 公尺	10
網路線	RJ45	5 公尺	15
		10 公尺	30
Portable Sidelight Tower		640(w)x960(L)x3500(H)mm	12

圖例	圖例說明	數量	廠牌型號
	橢圓形反射聚光燈 Ellipsoidal 14°	19	Philips Selecon SPX 14°
	橢圓形反射聚光燈 Ellipsoidal 10°	14	STRAND LEKO LITE 10°
	長距追蹤燈(活動式) 1.2kw Long Throw Followspot	2	Lycian M2 Model 2040 1.2

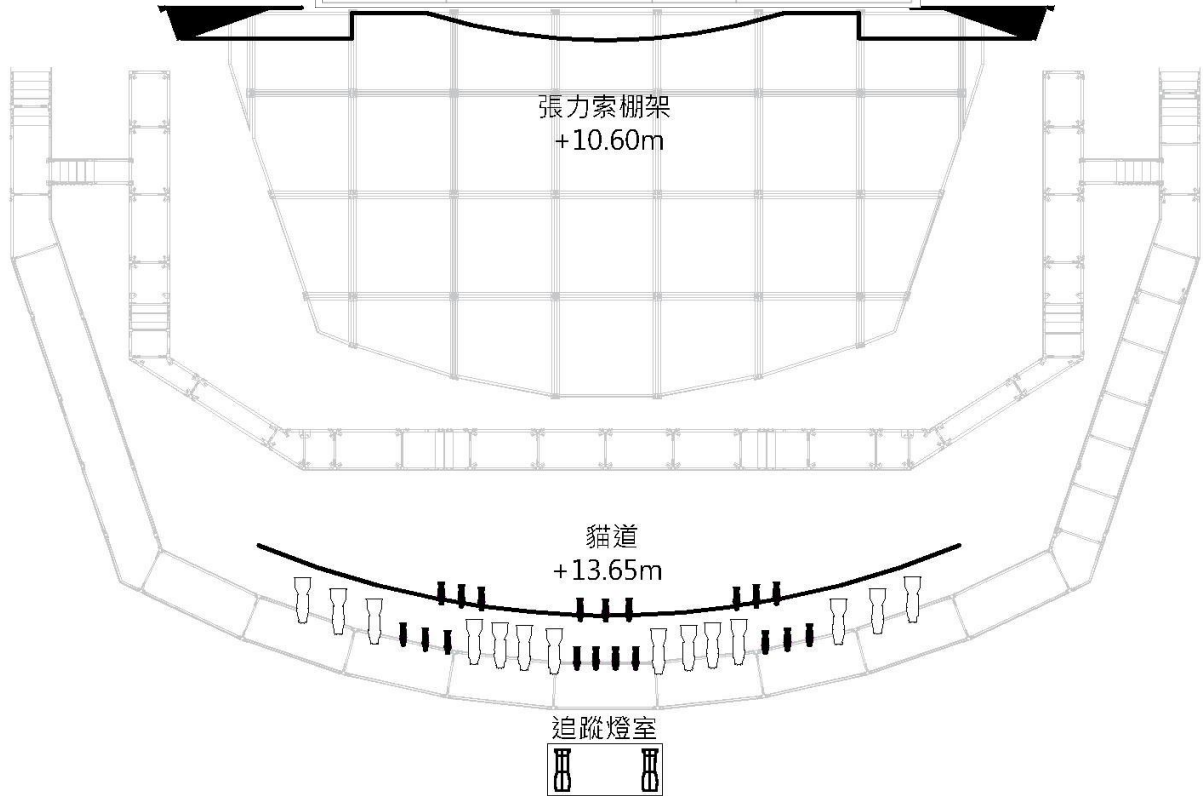

圖例 2.1 外區燈具配置圖

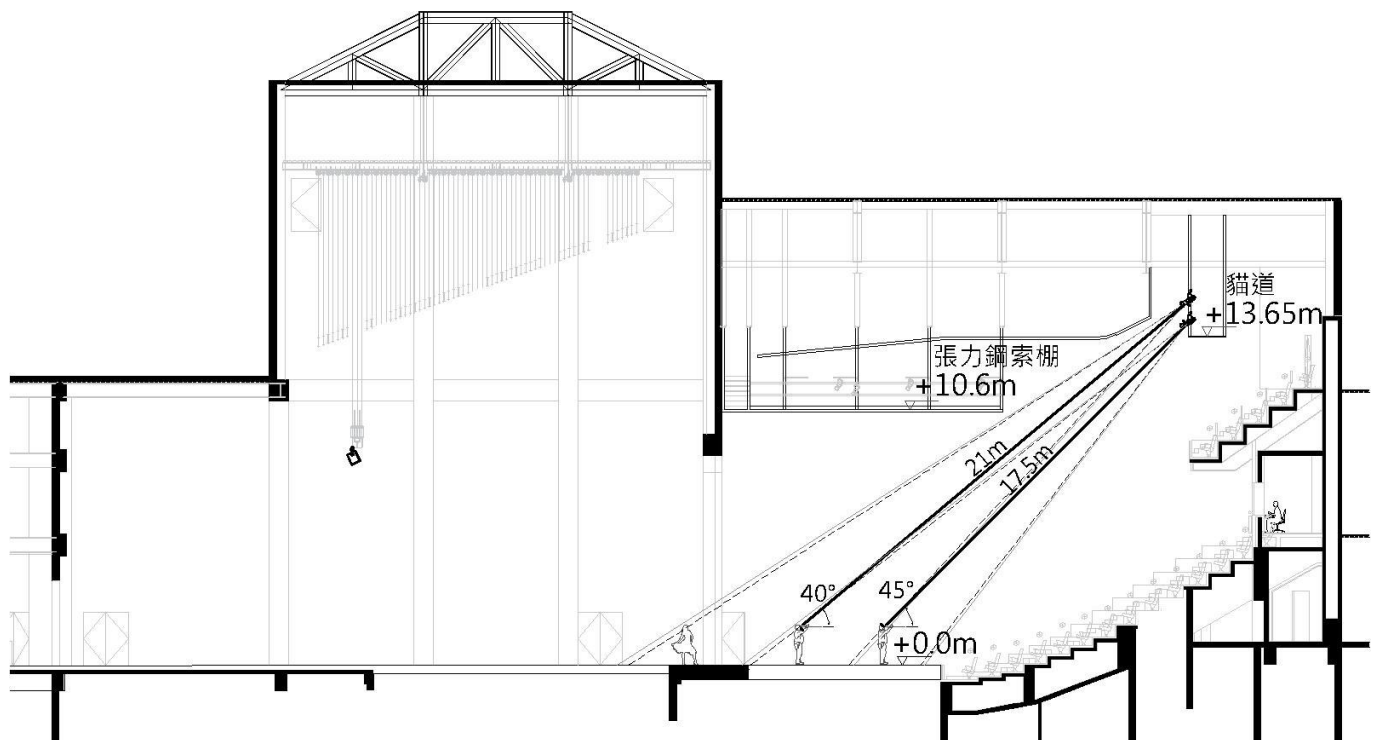

圖例 2.2-燈光剖面圖

2-3 燈光迴路配置

2-3-1 舞台區燈光迴路

區域位置	調光迴路號碼	負載	網路迴路號碼
陷阱室	001 ~ 004	3kw	LN01 ~ 02
	005 ~ 008		
左下舞台	009 ~ 016	3kw	LN05 ~ 06
	017 ~ 024		
右下舞台	025 ~ 032	3kw	LN07 ~ 08
	033 ~ 040		
左側舞台	041 ~ 048	3kw	LN17 ~ 18
	049 ~ 056		
右側舞台	057 ~ 064	3kw	LN19 ~ 20
	065 ~ 072		
後左舞台	073 ~ 080	3kw	LN21 ~ 22
左上舞台	081 ~ 088		
後右舞台	089 ~ 096	3kw	LN23 ~ 24
右上舞台	097 ~ 104		
後舞台	105 ~ 112	3kw	LN25 ~ 26
	113 ~ 120		
左舞台活動鏡框牆	121 ~ 124	3kw	
	125 ~ 128		
	129 ~ 132		
	133 ~ 136		
右舞台活動鏡框牆	137 ~ 140	3kw	
	141 ~ 144		
	145 ~ 148		
	149 ~ 152		
左後舞台上卷線器	153 ~ 160	3kw	
	161 ~ 168		
	169 ~ 176		
左舞台工作廊道	177 ~ 180	3kw	LN55 ~ 56
	181 ~ 184		
	185 ~ 188		
	189 ~ 192		LN57 ~ 58
右舞台工作廊道	193 ~ 196	3kw	
	197 ~ 200		
	201 ~ 204		LN59 ~ 60
	205 ~ 208		LN61 ~ 62
後舞台工作廊道	209 ~ 212	3kw	
	213 ~ 216		
	217 ~ 220		LN63 ~ 64
	221 ~ 224		LN65 ~ 66
舞台頂棚區	321 ~ 328	3kw	
	329 ~ 336	3kw	
	337 ~ 344	3kw	
	345 ~ 352	3kw	LN93 ~ 94
	353 ~ 360		LN95 ~ 96
	361 ~ 368	3kw	LN97 ~ 98
	369 ~ 376		
	377 ~ 384	3kw	LN99 ~ 100
	385 ~ 392		
	393 ~ 400	3kw	LN101 ~ 102
	401 ~ 408		
	409 ~ 416	3kw	LN103 ~ 104
	417 ~ 424		
	425 ~ 432	3kw	LN105 ~ 106
433 ~ 440			
左下舞台	441 ~ 446	5kw	
右下舞台	447 ~ 452	5kw	
左上舞台	453 ~ 458	5kw	
右上舞台	459 ~ 464	5kw	
後舞台	465 ~ 470	5kw	

KEY		迴路盒圖示
		網路訊號
		5K 迴路盒

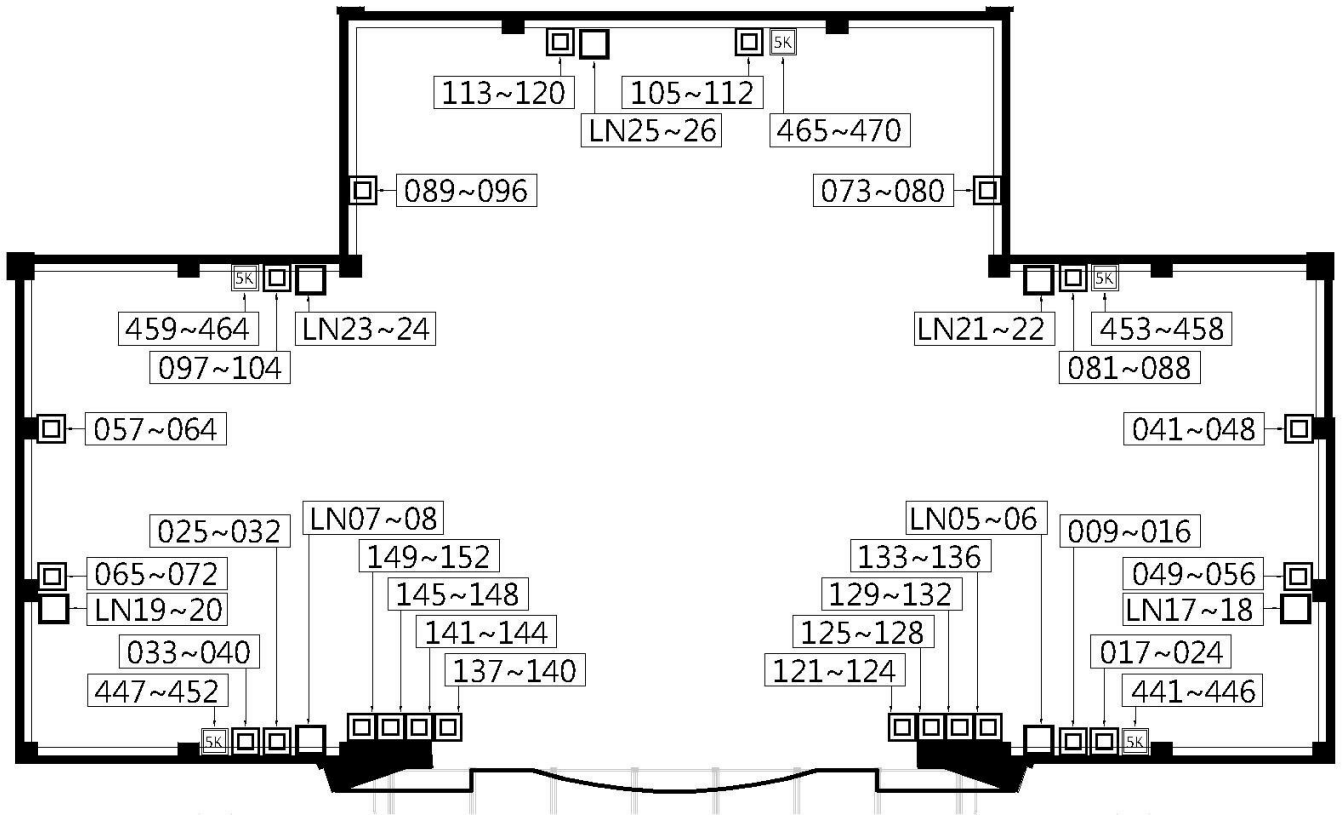

圖例 2.3.1 舞台區迴路配置

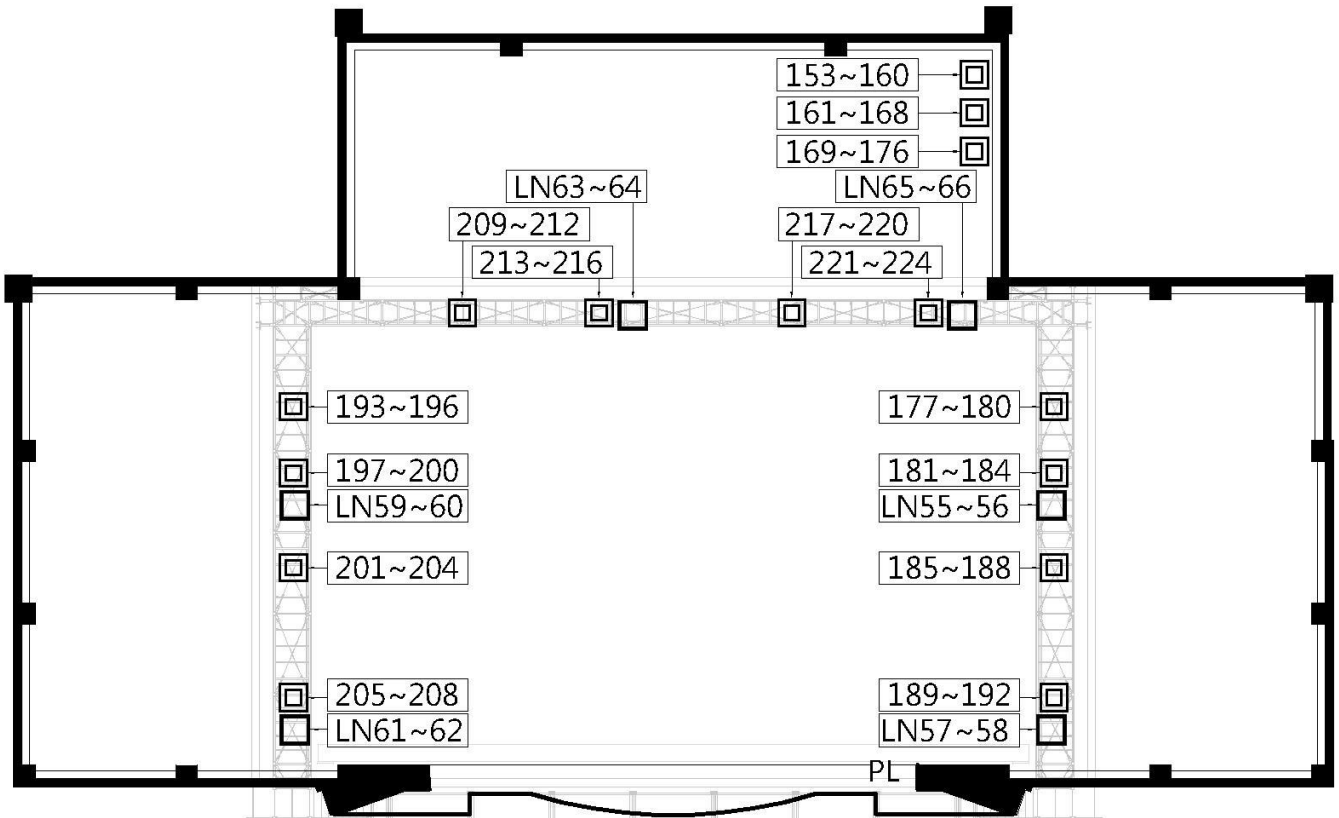

圖例 2.3.2 舞台工作廊道區迴路配置

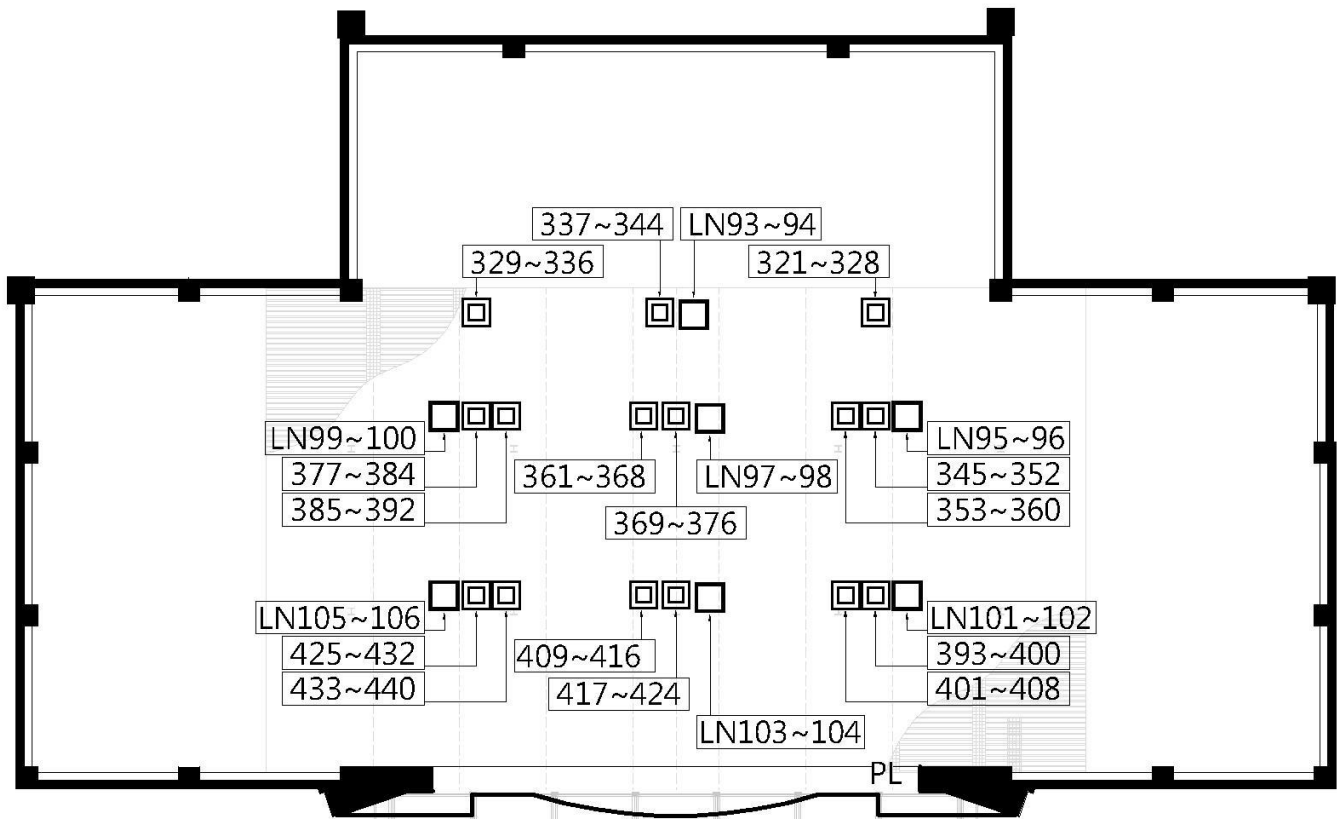

圖例 2.3.3 舞台頂棚區燈光迴路配置

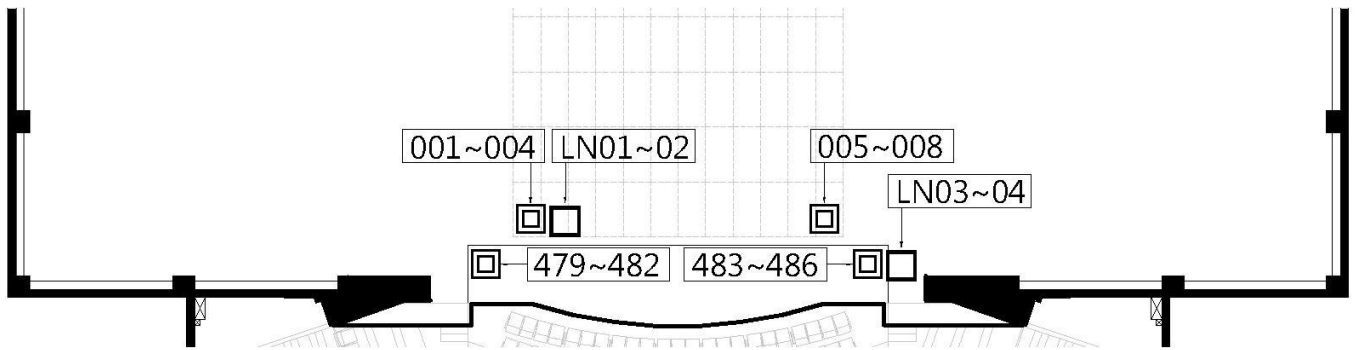

圖例 2.3.4 舞台陷阱室與樂池升降平台迴路配置

2-3-2 外區燈光迴路

區域位置	調光迴路號碼	負載	網路迴路號碼
張力索棚架上 1	225 ~ 228	3kw	
張力索棚架中 1	229 ~ 232	3kw	
張力索棚架下 1	233 ~ 236	3kw	
張力索棚架上 2	273 ~ 280	3kw	LN71 ~ 72
張力索棚架中 2	281 ~ 288	3kw	LN73 ~ 74
張力索棚架下 2	289 ~ 296	3kw	LN75 ~ 76
張力索棚架上 3	237 ~ 240	3kw	
張力索棚架中 3	241 ~ 244	3kw	
張力索棚架下 3	245 ~ 248	3kw	
張力索棚架上 4	249 ~ 252	3kw	
張力索棚架中 4	253 ~ 256	3kw	
張力索棚架下 4	257 ~ 260	3kw	
張力索棚架上 5	297 ~ 304	3kw	LN77 ~ 78
張力索棚架中 5	305 ~ 312	3kw	LN79 ~ 80
張力索棚架下 5	313 ~ 320	3kw	LN81 ~ 82
張力索棚架上 6	261 ~ 264	3kw	
張力索棚架中 6	265 ~ 268	3kw	
張力索棚架下 6	269 ~ 272	3kw	
觀眾席走道	471 ~ 474	3kw	LN37 ~ 38
	475 ~ 478		LN39 ~ 40
樂池升降平台	479 ~ 482	3kw	LN03 ~ 04
	483 ~ 486		
右舞台樓座前緣	487 ~ 489	3kw	LN67 ~ 68
	490 ~ 492		
	493 ~ 495		
	496 ~ 498		
	499 ~ 501		
	502 ~ 504		
	505 ~ 507		
508 ~ 510			
左舞台樓座前緣	511 ~ 513	3kw	LN69 ~ 70
	514 ~ 516		
	517 ~ 519		
	520 ~ 522		
	523 ~ 525		
	526 ~ 528		
	529 ~ 531		
532 ~ 534			
燈光貓道	535 ~ 538	3kw	LN83 ~ 84 LN85 ~ 86 LN87 ~ 88
	539 ~ 542		
	543 ~ 546		
	547 ~ 550		
	551 ~ 554		
	555 ~ 558		
	559 ~ 562		
563 ~ 566			

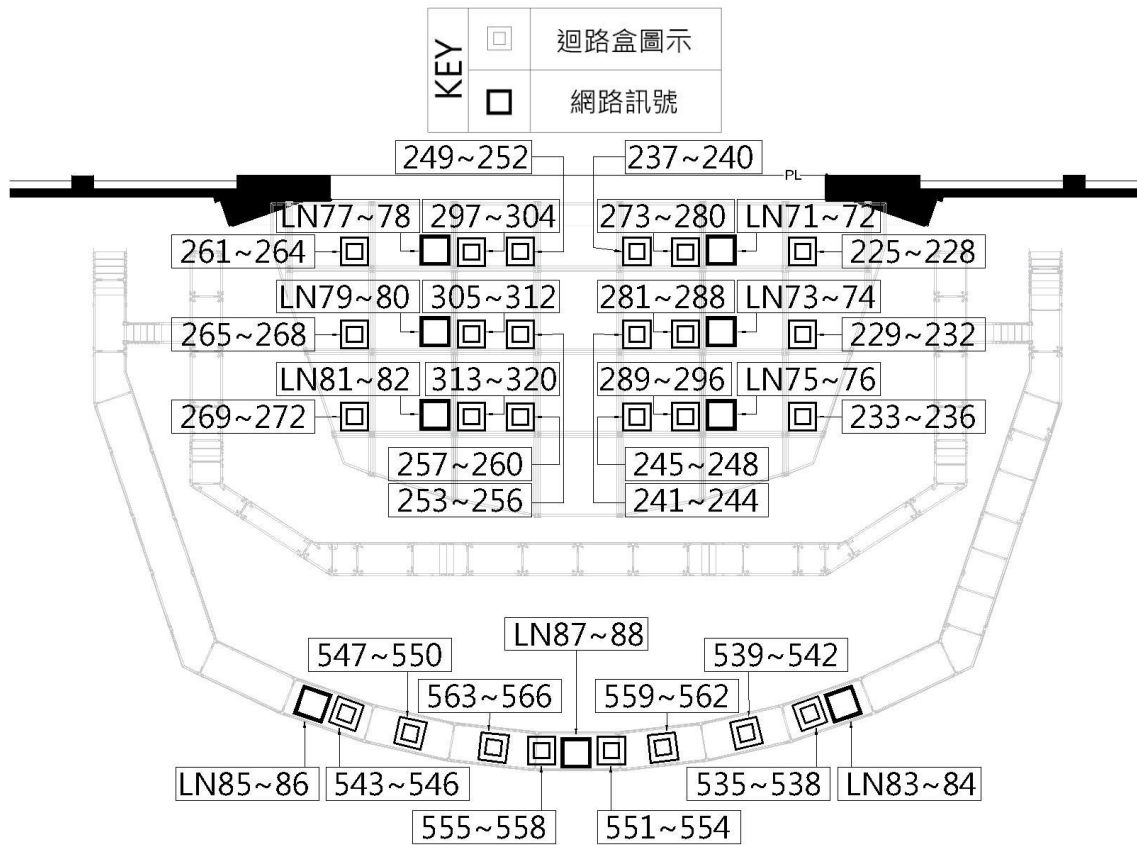

圖例 2.3.5 張力索棚架與貓道迴路配置

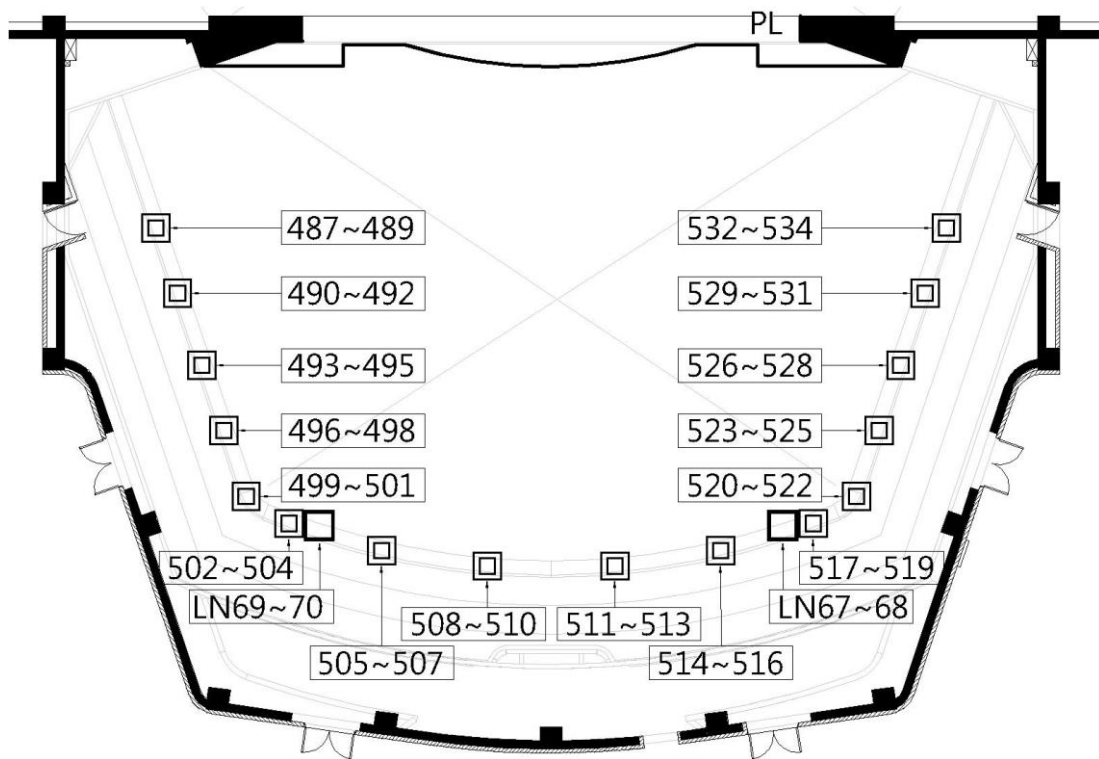

圖例 2.3.6 樓座前緣迴路配置

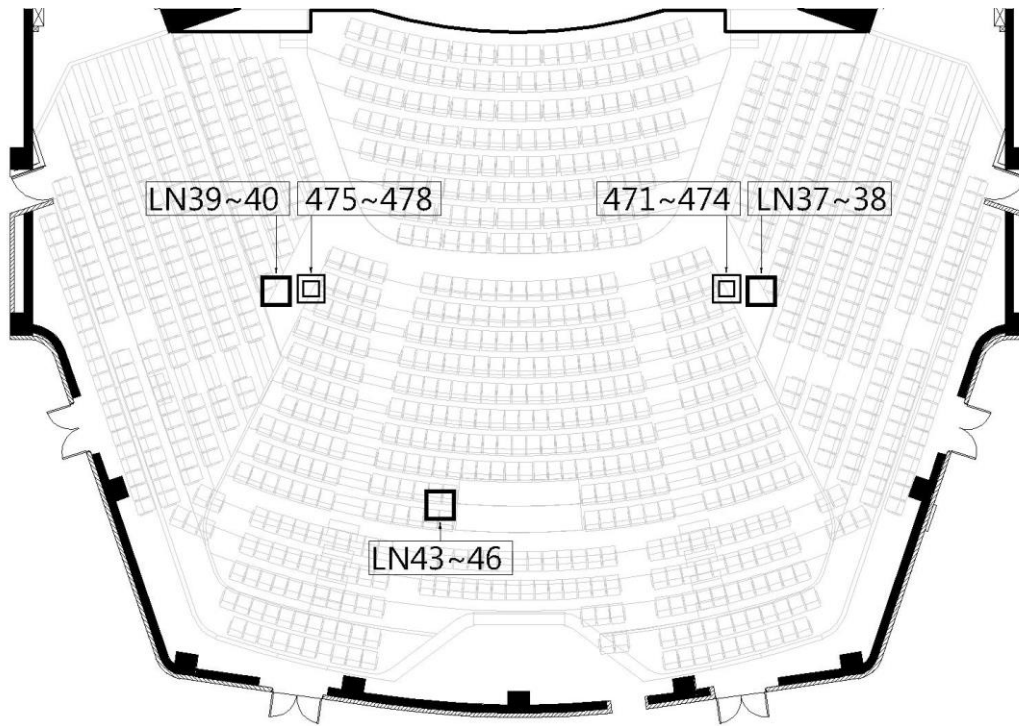

圖例 2.3.7 觀眾席迴路配置

2-4 調燈梯

廠牌型號：Snorkel UL-40(充電式)

最大升降距離：12.1 公尺

最大承載重量：136 公斤

數量：1 部

2-5 外接電源

功能	電源位置	規格說明	數量
動力電源	左下舞台 / 右下舞台	3φ4W+G 380V/220V /60Hz (CEE 125A/3P+N+PE)	1 / 1
燈光電源		3φ4W+G 220V/120V /60Hz (Camlock 250A)	1 / 1
音響電源		3φ4W+G 220V/120V /60Hz (Camlock 100A)	1 / 1
動力電源	左舞台 / 右舞台	3φ4W+G 380V/220V /60Hz (CEE 125A/3P+N+PE)	2 / 2 / 1 / 1 / 2
燈光電源	左上舞台 / 右上舞台 / 後舞台	3φ4W+G 220V/120V /60Hz (Camlock 250A)	2 / 2 / 1 / 1 / 2



圖例 2.4 外接電源

2-6 工作燈 / 觀眾席燈 / 暗場

工作燈

工作燈可選擇白光及藍光二種模式，控制開關設置於舞台監督桌。

照明區域：舞台區、舞台陷阱室、升降平台下方(含機坑)、樂池、工作廊道、張力索棚架、頂棚區、貓道、座椅儲藏室。

觀眾席燈

觀眾席燈分為場燈及階梯燈，可分別控制及調光，控制位置於舞台監督桌及燈光控制室。

暗場

因政府消防法規，場館內設置有許多緊急指示燈，演出時無法關閉，觀眾席及後台區仍會有低亮度光源。

3 視聽音響

3-1 音響系統

項目	單位	數量	廠牌名稱	收費項目
數位混音器 (可移動)	台	1	Soundcraft Vi4	*
主喇叭(前中央聲道)	支	4	Renkus-Heinz STX2/94	
主喇叭(後中央聲道)	支	3	Renkus-Heinz STX2/64	
主喇叭(左/右聲道)	支	4	Renkus-Heinz STX2/64	
左/右聲道輔助喇叭	支	2	Renkus-Heinz STX2/94	
超低音喇叭	支	4	Renkus-Heinz BPS15-2K	
環繞喇叭	支	16	Renkus-Heinz PNX81/12	
舞台前緣喇叭	支	12	Renkus-Heinz CFX 41	
12"主動式舞台監聽喇叭	支	2	Renkus-Heinz PN121/9	
15"主動式舞台監聽喇叭	支	2	Renkus-Heinz PN151/9	
12"主動式舞台監聽喇叭	支	8	Renkus-Heinz PN121M/12	*
6.5"主動式監聽喇叭	支	6	Renkus-Heinz PN61	*
雙頻道等化器	台	4	BSS FCS960	*
舞台數位音頻輸入輸出光纖模組 AD/DA, I/O	組	2	Studer D21M	
追蹤燈室用監聽喇叭	支	2	Dynaudio BM compact MkIII	
移動式輔助喇叭	套	2	Renkus-Heinz PNX151T/9A Renkus-Heinz DRS18-1B LabGruppen PLM10000Q	

* 請參考衛武營國家藝術文化中心收費標準

3-2 控制室

項目	單位	數量	廠牌名稱	收費項目
主控數位混音器	台	1	Studer Vista 5 M3/42	
數位音頻輸入輸出光纖模組 AD/DA, I/O	組	1	Studer D21m	
CD 播放機	台	1	Tascam CD-500B	*
CD-R 錄/放音機	台	1	Tascam CD-RW 901 MK II	*
雙聲道數位效果器	台	2	Eventide Eclipse V4	
多軌錄音設備	組	1	JoeCo BBR1D+2.5" USB 1TB HD	*
雙軌硬碟錄音機	台	1	Tascam DA 3000	*
主動式監聽喇叭	支	2	Dynaudio BM12 MkIII	

* 請參考衛武營國家藝術文化中心收費標準

3-3 舞監桌系統設備

舞台監督桌備有主動式監聽喇叭 (Dynaudio BM compact MkIII)、舞台監看螢幕、對講設備、燈光及舞台控制台同步監看畫面、後台分區廣播系統。

3-4 機房

項目	單位	數量	廠牌型號	收費項目
數位音頻管理平台	組	1	Studer D21M (Studer Score Live)	
音訊控制管理交換器	台	1	HP 1410-24	
數位音頻輸入輸出光纖模組 AD/DA, I/O	組	1	Studer D21M(擴大機櫃)	

3-5 麥克風

項目	單位	數量	廠牌名稱	收費項目
動圈式麥克風	支	4	Audio Technica AE4100	*
電容式麥克風	支	4	Audio Technica AE5400	*
動圈式麥克風	支	8	Audio Technica ATM250	*
心形指向電容式麥克風	支	6	Audio Technica AT4021	*
指向麥克風	支	4	Audio Technica BP4073	*
半球型反射式麥克風	支	4	Audio Technica U851R	*
X/Y 舞台收音麥克風	支	4	DPA 4017B / DPA UA 0836 Holders	
超指向麥克風	支	6	AKG CK63-ULS+C480B	*
單指向麥克風	支	6	AKG CK61-ULS+C480B	*
手握無線麥克風	支	4	Sennheiser SKM500G3+MME865	*
領夾迷你麥克風	支	12	Sennheiser SK500G3+MKE2	*
單頻道無線麥克風接收器	組	16	Sennheiser EW500G3	
無線麥克風強波天線	支	2	Sennheiser AD3700	
強波天線分配器	台	3	Sennheiser ASA1	
麥克風立架附橫桿(附麥克風夾)	組	12	K&M 210/6	
麥克風立架附伸縮橫桿(附麥克風夾)	組	12	K&M 210/8	
麥克風矮架附伸縮橫桿(附麥克風夾)	組	4	K&M 259	

* 請參考衛武營國家藝術文化中心收費標準

3-6 對講系統

項目	單位	數量	廠牌名稱	收費項目
主機 (Matrix 32 x 32)	座	1	Clear-Com Eclipse HX-Delta(含 MVX-A16-HX)	
電話介面器	組	1	Clear-Com TEL-14	
系統介面器	組	1	Clear-Com Helixnet HMS-4X(含 HL1-4W2 x 2)	
雙迴路對講子機	支	8	Clear-Com Helixnet HBP-2X	
固定式對講麥克風/喇叭	組	2	Clear-Com V12PDDXY 110 / 340 w/ Clear-Com V12PDDXY 110 / 340	
單耳頭戴式耳機麥克風	支	8	Clear-Com CC-300	
雙耳頭戴式耳機麥克風	支	4	Clear-Com CC-400	
聽筒式對講機	支	2	Clear-Com HS-6	
耳掛式無線對講機	組	8	1.攜帶式對講子機 / Clear-Com FS-BP 2.單耳附麥克風對講耳機 / Clear-Com CC-300	*

* 請參考衛武營國家藝術文化中心收費標準

3-7 對講系統連接位置

於各樓層工作位置皆備有對講系統連接位置，共計 34 處

項次	樓層	位置
1	B1F	樂池區
2		樂池區
3		樂池區
4		舞台陷阱區
5		休息準備室
6	1F	左舞台
7		右舞台
8		左上舞台
9		右上舞台
10		後舞台
11		左舞台活動鏡框
12		右舞台活動鏡框
13		卸貨口
14		左下舞台
15		右下舞台
16		個人化妝室 1
17		個人化妝室 2
18		個人化妝室 3
19		個人化妝室 4
20		音響機房
21	2F	觀眾席控制區
22		控制室
23		控制室
24	2MF	右舞台工作廊道
25		左舞台工作廊道
26		後舞台工作廊道
27		樓座前緣
28	3F	張力索棚架右側
29		張力索棚架左側
30		燈光機房
31		擴大機房
32	4F	燈光追蹤機房
33		捲揚機房
34		貓道

3-8 舞台攝影監看系統

於一、二樓及三樓大廳、控制室、化妝室和休息室皆設有舞台監看螢幕

項目	單位	數量	廠牌名稱	收費項目
攝影機 (2/3 inch 3CCD)	台	1	Panasonic AW-HE870 Panasonic LZ20M85G	
遙控器	台	1	Panasonic AW-RP50	
簡易導播機	組	1	Panasonic AW-RP120	
攝影機	台	1	Panasonic AW-HE60SN	
紅外線攝影機	台	1	Ricoh STG-4 Pentax TS15ZAME	
簡易導播機	台	2	Ricoh STG-4	
Video Matrix 視訊矩陣開關	台	1	Kramer Aspen 3232HD-3G	
影像四分割處理器	台	1	Kramer MV-6	
信號轉換器(HD-SDI to HDMI)	台	12	Kramer FC-331	
4x1 視訊選擇器(HD-SDI 4x1)	台	1	Sierra Video SVG	
混音器迴路	迴路 / 場	1		*
代錄影	場	1	單機固定全景畫面，僅適合資料存檔用	

* 請參考衛武營國家藝術文化中心收費標準

3-9 廣播系統

後台區

後台廣播系統

衛武營藝術中心的四個廳院各自有單獨的後台廣播系統，戲劇院後台廣播區域包含化妝室、休息室、快換室、貴賓室、廁所及走道區，另外可以分為七個區域單獨進行廣播，廣播系統的發送和控制位置位於舞台監督桌。

區域 1：1042 團隊休息室-01、1050 團隊休息室-02、1050A 團隊休息室-03、B1032 前台休息室-01、B1041 前台休息室-02

區域 2：廁所(1031、1032、1060、1061)、1052 快換室、走廊(1028、1049、1051、1064、1066、1072、1091)

區域 3：B1018 走道

區域 4：1034 化妝室-01、1036 化妝室-02、1038 化妝室-03、1040 化妝室-04、1029 休息準備室-01、1033 貴賓室

區域 5：B1020 化妝室-07、B1025 休息準備室-02、B1026 化妝室-08、B1028 化妝室-09、B1043 化妝室-10、B1043A 化妝室-11

區域 A：1054 化妝室-05、1056 化妝室-06

區域 B：1058 貴賓室

3-10 投影

項目	單位	數量	廠牌名稱	收費項目
20000 Ansi Projector 投影機	台	2	Digital Projection Titan Super Quad 1080 p 3D	*
0.67:1 fixed HB Lens 鏡頭	支	2	105-607 1.1m-10m	
1.87-2.56:1 zoom HB Lens 鏡頭	支	2	105-611 4m-24m	
2.56-4.16:1 zoom HB Lens 鏡頭	支	2	105-612 9.1m-45m	

※含背投鷹架、訊號源

* 請參考衛武營國家藝術文化中心收費標準

3-11 投影機訊號源接頭型式

影像、電腦源			接頭、控制		
類型	接頭	數量	類型	接頭	數量
Qty DVI-D / DVI-A	DVI-I	1	3D Sync Out	BNC	1
HDMI 1.3	HDMI	1	3D Sync In	BNC	1
3G-SDI	BNC	1	LAN	RJ45	1
VGA / Analog RGB	15-pin D-Sub	1	RS232	9-pin D Sub	1
Component Video	4 x BNC	1	Wired Remote In	3.5mm Stereo Jack	1
S-Video	4-pin Mini DIN	1	Wired Remote Out	3.5mm Stereo Jack	1
Composite Video	RCA	1	Update Port	RJ45	1
Composite Video	BNC	1	Service Port	USB Type B	1

3-12 字幕

項目	單位	數量	廠牌名稱	收費項目
字幕顯示屏幕	組	1 / 共 12 片	Panasonic(TH-55LFV70W)	*

* 請參考衛武營國家藝術文化中心收費標準

4 後台

4-1 化妝室、休息室

項次	樓層	標號	名稱	容納	備註
1	1	1029	休息準備室 01	20 人	含穿衣鏡·桌椅·直立式鋼琴
2		1034	化妝室 01	3 人	含梳化鏡·桌椅·有廁所與淋浴間
3		1036	化妝室 02	3 人	含梳化鏡·桌椅·有廁所與淋浴間
4		1038	化妝室 03	3 人	含梳化鏡·桌椅·有廁所與淋浴間
5		1040	化妝室 04	3 人	含梳化鏡·桌椅·有廁所與淋浴間
6		1042	團隊休息室 01	10 人	含桌椅
7		1050	團隊休息室 02	10 人	含桌椅
8		1050A	團隊休息室 03	10 人	含桌椅
9		1052	快換室	2 人	含穿衣鏡·桌椅
10		1054	化妝室 05	8 人	含梳化鏡·桌椅·有廁所與淋浴間
11		1056	化妝室 06	8 人	含梳化鏡·桌椅·有廁所與淋浴間
12	B1	B1020	化妝室 07	26 人	含梳化鏡·桌椅·有廁所與淋浴間
13		B1025	休息準備室 02	20 人	含穿衣鏡·桌椅
14		B1026	化妝室 08	14 人	含梳化鏡·桌椅·有廁所與淋浴間
15		B1028	化妝室 09	14 人	含梳化鏡·桌椅·有廁所與淋浴間
16		B1043	化妝室 10	12 人	含梳化鏡·桌椅·廁所
17		B1043A	化妝室 11	12 人	含梳化鏡·桌椅·廁所

4-2 樂團設備

項次	品名	數量	備註
1	樂團用椅	40	
2	高腳椅	3	
3	指揮椅	1	
4	譜架	40	
5	譜架燈	40	白光·二段亮度調整
6	指揮平台	1	WENGER 底層：1.09 x 0.97 x 0.15 m 上層：0.81 x 0.97 x 0.15 m
7	指揮譜架	1	WENGER 尺寸：0.69(w)x0.51(d)m 可調式高度：0.76-1.2m
8	樂器放置架/棒台	1	
9	提琴止滑帶	2	
10	擋音板	1	

4-3 鋼琴 (四廳共用)

項次	項目	廠牌	型號	數量	收費項目
1	平台式鋼琴	Steinway & Sons	D-274	3	*
2	平台式鋼琴	FAZIOLI	F308	1	*
3	平台式鋼琴	YAMAHA	C7XPE	1	*
4	平台式鋼琴	KAWAI	SK-6L	1	*
5	鋼片琴	Schiendmayer	5 ½ Octave Studio model	1	*
6	大鍵琴	J.C.NEUPERT	Hemsch	1	*

* 請參考衛武營國家藝術文化中心收費標準

請注意:鋼琴為四廳共用·如需使用請提早預約。

演出前調音須由衛武營簽約調音師進行(租琴費用不包含調音)

4-4 卸貨碼頭 / 佈景出入口 / 卸貨動線

4-4-1 西碼頭

戲劇院與歌劇院共同使用西碼頭進行裝卸貨，碼頭裝設有三座月台調整板可依照所需高度調整。

卸貨口尺寸大：寬 7.25 公尺，高 4.38 公尺

卸貨口尺寸小：寬 3.5 公尺，高 4.38 公尺

卸貨口入口高度 4.38 公尺，碼頭到天花板的高度 3.8 公尺

舞台出入口：最小尺寸為寬 4 公尺，高 3.4 公尺

碼頭至地面高度：0.98 公尺

4-4-2 輔助搬運設備

佈景運送台車 20 台(1.2 公尺 x 2.4 公尺)

2.5 噸電動堆高機 1 台

1.5 噸站立型自走式電動堆高機 1 台

3 噸手動油壓拖板車 2 台

東碼頭輔助搬運設備

東碼頭設備主要提供表演廳與音樂廳使用，若有使用需求請及早提出。

佈景運送台車 10 台(0.9 公尺 x 1.8 公尺)

1.5 噸站立型自走式電動堆高機 1 台

3 噸手動油壓拖板車 1 台

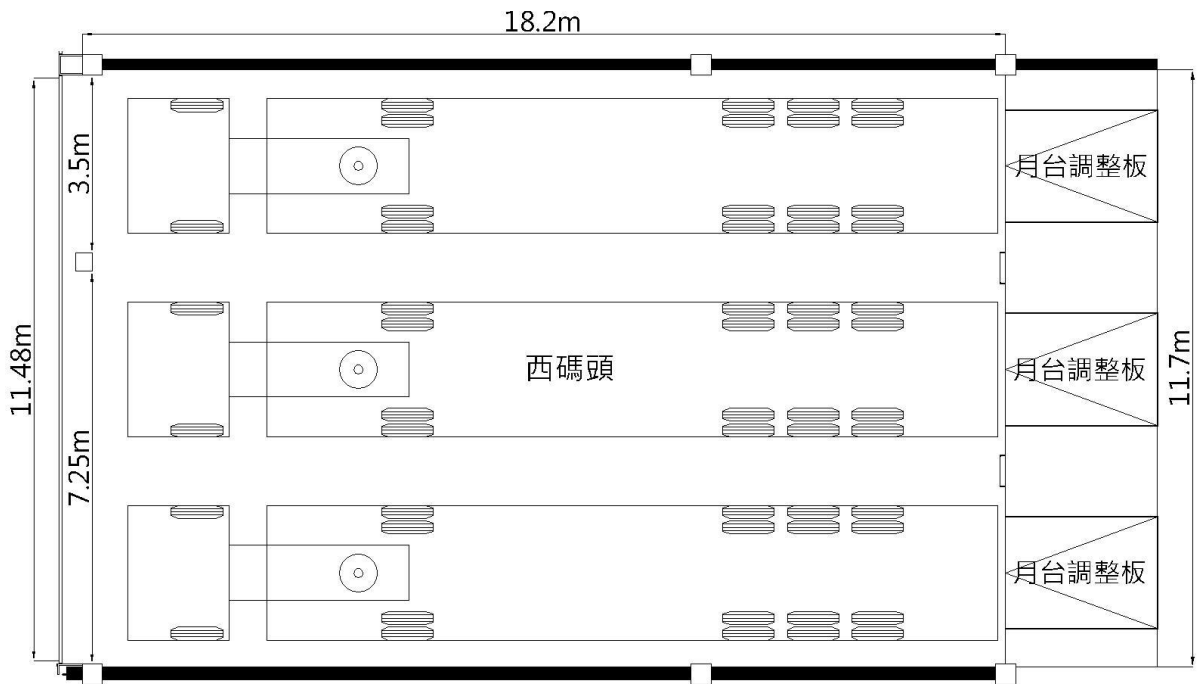

圖例 4.1 西碼頭卸貨口平面圖

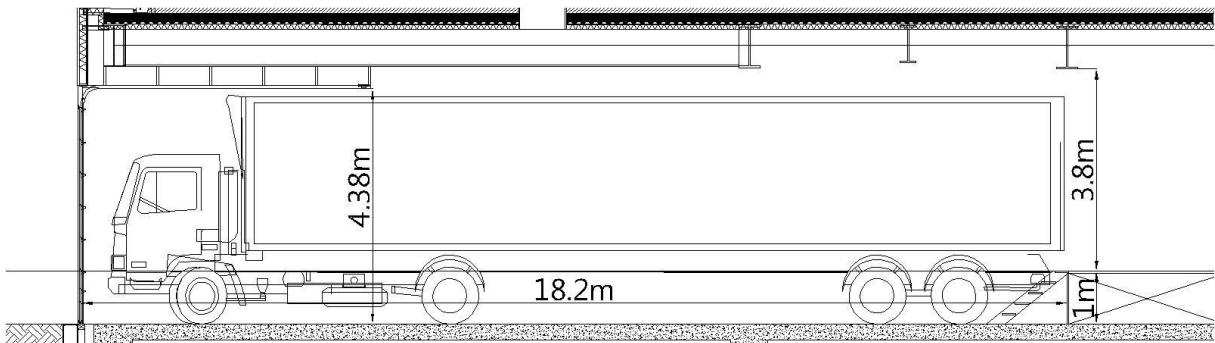

圖例 4.2 西碼頭卸貨口剖面圖

4-4-3 卸貨動線

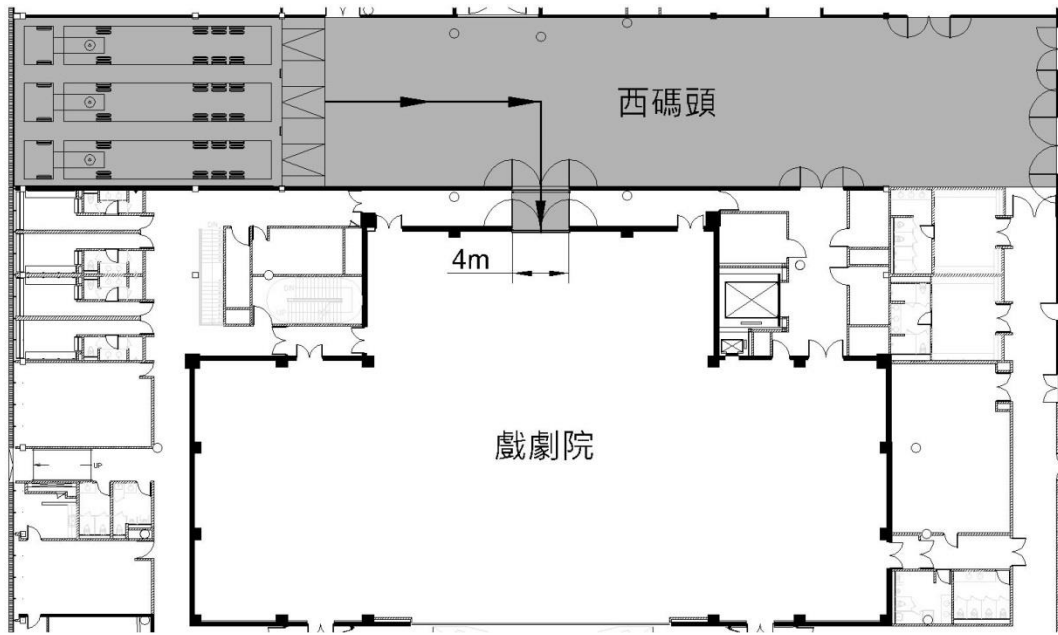

圖例 4.3 卸貨動線

4-4-4 月台調整板

載重：22.6 公噸

尺寸：寬 198 公分 · 長 211.9 公分

升降幅度：+/- 30.5 公分

數量：3 台

4-5 其他設施

4-5-1 排練室

戲劇院沒有專屬的排練室，衛武營國家藝術文化中心的排練空間有限，共 13 間不同功能及大小的排練室供四個主要劇院租用，若有使用排練空間的需求請提早確認，相關費用請參考衛武營國家藝術文化中心收費標準。

編號	名稱	尺寸(長 x 寬 x 高 / m)	備註
B313	樂團練習室	23.2×18.1×7.8	內有固定觀眾席<84 席> 平台鋼琴、椅子、高腳椅 木質地板 有吸音拉簾
B304	合唱排練室	17×11.2×8.8	平台鋼琴、椅子、高腳椅 吸音牆面 木質地板
1171	排練室-01	13.1×21.5×11.7	平台鋼琴、木質地板、黑色舞蹈地墊 1 面鏡牆 歌劇院附屬排練室
1182	排練室-02	12.8×22.3×4	木質地板、灰色舞蹈地墊 2 面吸音牆 2 面鏡牆
1184	排練室-03	12.8×22.3×4	平台鋼琴 木質地板、灰色舞蹈地墊 2 面吸音牆 2 面鏡牆
1186	排練室-04	12.8×22.3×4	平台鋼琴 木質地板、黑色舞蹈地墊 2 面固定式把杆 2 面鏡牆
1192	排練室-05	6.6×8.8 ×3	排練室-04 附屬休息室-01(附更衣室)
		12.8×22×4	平台鋼琴、 木質地板、黑色舞蹈地墊 2 面固定式把杆 2 面鏡牆
B1111	排練室-06	8.5×9×2.7	排練室-05 附屬休息室-02(附更衣室)
		6.6×8.8 ×3	直立鋼琴、椅子、譜架 木質地板 吸音牆面
B1112	排練室-07	6.3×5.2×2.7	椅子、譜架 木質地板 吸音牆面
B1113	排練室-08	5.7×8.4×3.3	椅子、譜架 木質地板 吸音牆面
B1114	排練室-09	5.7×5.6×3.3	椅子、譜架 木質地板 吸音牆面
B1115	排練室-10	5.7×5.6×3.3	椅子、譜架 木質地板 吸音牆面
B1116	排練室-11	5.7×5.6×3.3	椅子、譜架 木質地板 吸音牆面

4-5-2 木工工廠 / 金屬工廠 / 服裝製作室 / 洗衣房

衛武營國家藝術文化中心配備有各項基本製作相關設施，包含木工工廠、金屬工廠、服裝製作室及洗衣房，提供四個主要劇院租用，相關費用請參考衛武營國家藝術文化中心收費標準。

編號	名稱	尺寸(長 x 寬 x 高 / m)	備註
1002	木工工廠	11.9×19.7×3	基本木工具
1002A	金屬工廠	8.9×5.8×3	基本維修用電銲設備
1165	服裝製作室-01	5.9×10.2×3	基本服裝修改設備；縫紉機、拷克機、整燙設備
1181	服裝製作室-02	5.8×11.8×3	
1163	洗衣房-01	5.8×4.9×3	洗衣機、烘衣機、手洗槽、摺衣台
B1019	洗衣房-02	6×8.2×3	